

МІНІСТЕРСТВО ОСВІТИ І НАУКИ УКРАЇНИ
ЗВО УКРАЇНСЬКИЙ КАТОЛИЦЬКИЙ УНІВЕРСИТЕТ
ФІЛОСОФСЬКО-БОГОСЛОВСЬКИЙ ФАКУЛЬТЕТ
Кафедра богослов'я

Магістерська робота

**ІНТЕРНЕТ-ТЕЛЕБАЧЕННЯ «ЖИВЕ ТБ» ЯК ЗАСІБ СОЦІАЛЬНОЇ
КОМУНІКАЦІЇ УКРАЇНСЬКОЇ ГРЕКО-КАТОЛИЦЬКОЇ ЦЕРКВИ У
2013-2020 РОКАХ**

Студент 6-го курсу: Олег Онисько
Науковий керівник: Михайло Перун
доктор наук соціальних комунікацій
Рецензент: Андрій Шестак
ліценціат із інституційних соціальних комунікацій

Львів 2021

ЗМІСТ

СПИСОК СКОРОЧЕНЬ	4
ВСТУП	5
РОЗДІЛ 1. МІСЦЕ ІНТЕРНЕТ-ТЕЛЕБАЧЕННЯ В ЗАСОБАХ СОЦІАЛЬНОЇ КОМУНІКАЦІЇ	10
1.1. Поняття соціальної комунікації	10
1.2. Функції засобів соціальної комунікації	13
1.3. Історія розвитку інтернет-телебачення як засобу соціальної комунікації	16
РОЗДІЛ 2. ТЕЛЕБАЧЕННЯ ТА ІНТЕРНЕТ У ДОКУМЕНТАХ КАТОЛИЦЬКОЇ ЦЕРКВИ	25
2.1. Позиція Католицької Церкви відносно медіа ресурсів	25
2.1.1. <i>Документи Католицької Церкви про соціальну комунікацію до Другого Ватиканського Собору</i>	26
2.1.2. <i>Соборові та після соборові документи Католицької Церкви про засоби соціальної комунікації</i>	27
2.1.3. <i>Папські послання з нагоди Всесвітнього дня комунікації</i>	29
2.2. Документи Католицької Церкви про телебачення та інтернет	31
2.2.1. <i>Телебачення в документах Католицької Церкви</i>	32
2.2.2. <i>Інтернет в документах Католицької Церкви</i>	36
2.3. Соціальна комунікація в документах Української Греко-Католицької Церкви	39
РОЗДІЛ 3. ІНТЕРНЕТ-ТЕЛЕБАЧЕННЯ «ЖИВЕ ТБ» ЯК МЕДІЙНИЙ ІНСТРУМЕНТ У ПАСТОРАЛЬНІЙ ПРАЦІ УГКЦ	47
3.1. Секуляризація українського суспільства	47
3.2. Переваги використання технології інтернет-телебачення у пасторальній праці	53
3.3. Історичний огляд розвитку інтернет-телебачення «Живого ТБ»	58
3.4. Діяльність інтернет-телебачення «Живого ТБ» у 2013-2020 роках.	64
3.4.1. <i>Співпраця з світськими медіа</i>	64
3.4.2. <i>Створення власних каналів поширення інформації</i>	66
3.4.3. <i>Трансляції, проекти та новини</i>	68
3.4.4. <i>Фінансування</i>	73

<i>3.4.5 Особливості праці «Живого ТБ» в час карантину, спричиненого пандемією COVID-19</i>	74
ВИСНОВОК	80
СПИСОК ДЖЕРЕЛ ТА ЛІТЕРАТУРИ	85
ДОДАТКИ	100

СПИСОК СКОРОЧЕНЬ

ст. – століття

ЗМІ – засоби масової інформації

УГКЦ – Українська Греко-Католицька Церква

м. – місто

р. – рік

рр. – роки

СРСР – Союз Радянськи Соціалістичних Республік

США – Сполучені Штати Америки

о. – отець

вул. – вулиця

ВСТУП

Проповідування Євангеліє завжди було і є основним завданням Церкви. Починаючи від Апостолів і по сьогодні, Вона продовжує цю місію для приєднання всіх людей в одну *Християнську державу*. В сучасному секуляризованому світі є особливо потрібно звіщати *Добру Новину*, адже все більше людей відходять від Церкви і потребують *Нової Євангелізації*. В цьому Їй допоможуть засоби соціальної комунікації, які зі стрімким розвитком технологій стали незамінними, і для багатьох людей вони є основним джерелом інформації. Церква бачить всю незамінність цих засобів, тому видає багато документів, де описується як про можливості, так і небезпеки у їх використанні. Також засоби соціальної комунікації представлено, як дари Бога, які просто не можна не використовувати для проповіді Євангелія¹. Вони мають багато корисних функцій, які впливають на засвоєння людиною інформації, що відкриває багато можливостей для Церкви.

Щодо використання засобів соціальної комунікації в УГКЦ, то з 1991 року Церкві довелося заново їх створювати та розвивати. З того часу зроблено лише перші, проте вагомі кроки для проповіді *Доброї Новини* в медіа-просторі. Прикладом є інтернет-телебачення «Живе ТБ», яке було засновано у 2013 році. В цій магістерській роботі буде розглянуто передумови створення та розвиток цього медіа-ресурсу.

Зважаючи на сильну секуляризацію сучасного людства, Українська Греко-Католицька Церква починає активніше використовувати сучасні засоби соціальної комунікації для ефективної євангелізації. Наочним прикладом виступає інтернет-телебачення «Живе ТБ», яке за короткий час свого існування набрало багатотисячну аудиторію і продовжує розвиватися, створюючи все більше нових проектів. Це дослідження є **актуальним**, адже немає ґрунтовного

¹ Пор. Іван Павло II. Папське послання. *Проголошення Христового послання в засобах комунікації*. Львів 2004, 321.

опису історії інтернет-телебачення «Живого ТБ», аналізу діяльності з 2013 по 2020 роки, яке враховує особливості праці в період пандемії *COVID-19*.

Метою праці є аналіз ролі інтернет-телебачення «Живого ТБ», як сучасного засобу соціальної комунікації в УГКЦ.

При написанні магістерської роботи ставляться наступні **завдання**:

- Окреслити поняття соціальної комунікації.
- Дослідити можливості засобів соціальної комунікації, зважаючи на їх функції.
- Дослідити та проаналізувати створення технології інтернет-телебачення, як синтез телебачення та Інтернету.
- Розкрити позицію Католицької Церкви та Української Греко-Католицької Церкви до засобів соціальної комунікації, проаналізувавши головні документи.
- Описати ставлення Католицької Церкви до таких засобів соціальної комунікації як телебачення та Інтернету, через хронологічний аналіз важливих документів.
- Виявити необхідність сучасних засобів соціальної комунікації для ведення євангелізації.
- Окреслити переваги технології інтернет-телебачення у пасторальній праці.
- Дослідити та проаналізувати передумови створення, розвиток і діяльність інтернет-телебачення «Живого ТБ», як сучасного засобу соціальної комунікації, з метою пасторальної опіки вірних УГКЦ.

Об'єктом цього дослідження буде медійна праця у галузі інтернет-телебачення команди «Живого ТБ».

Предметом дослідження будуть проекти та програми інтернет-телебачення «Живе ТБ».

Межі даної праці будуть наступними:

- Кінець XIX-кінець XX століття – створення та становлення телебачення як ЗМІ.

- XX століття – створення електронного комп'ютера та становлення Інтернету, як глобальної мережі.
- Початок XXI століття – розвиток та формування технологій інтернет-телебачення як ЗМІ.
- 2013-2020 роки – період розвитку та діяльності інтернет-телебачення «Живого ТБ».

Для цього дослідження, для виконання поставлених завдань, буде використано наступні наукові методи:

- аналітичний;
- синтезу;
- описовий;
- хронологічний;
- класифікації;
- узагальнення;
- соціологічного аналізу;
- інтерв'ювання.

При написанні цієї праці буде опрацьовано такі **джерела** як: документи Католицької Церкви, які стосуються засобів соціальної комунікації; документи УГКЦ, а саме соборові постанови, в яких згадується про соціальну комунікацію та душпастирські інструкції з використання медіа-ресурсів; інтерв'ю з отцем Ігорем Яцівом – керівником *Департаменту інформації УГКЦ*; зразки телепрограм; архівні відеоматеріали з *YouTube-каналу «Живого ТБ»*; документи та фотографії, які будуть в Додатках.

Структурно робота буде побудована за хронологічним принципом і складатиметься із вступу, трьох розділів та висновку.

Перший розділ буде складатися із трьох підрозділів. У першому ми розглянемо поняття соціальної комунікації з різних перспектив. У другому дослідимо функції основних сучасних засобів соціальної комунікації, такі як: інформативну, регулятивну, об'єднуючу, виховну, освітню, відпочинкову та

рекламну². Це допоможе окреслити їх можливості. У третьому підрозділі ми розглянемо передумови створення та розвиток інтернет-телебачення, як синтез телебачення та Інтернету. Спершу буде описано виникнення механічного та електронного телебачення. Пізніше будуть розглянуті періоди розвитку комп'ютерних технологій, а також опишемо основні етапи зі створення та розвитку мережі Інтернет.

Другий розділ теж складатиметься із трьох підрозділів. У першому будемо описувати реакцію Католицької Церкви на стрімкий розвиток засобів соціальної комунікації, досліджуючи її головні документи. У другому підрозділі окреслимо реакцію Церкви на виникнення телебачення та Інтернету. А у третьому підрозділі буде розглянуто ставлення УГКЦ до соціальної комунікації, через аналіз офіційних документів.

Третій розділ, на відміну від першого та другого, складатиметься із чотирьох підрозділів. У першому ми окреслимо проповідь Євангелія, як основне завдання Церкви. Наголосимо на важливості проведення *Нової Євангелізації* для сучасного секуляризованого людства і відкриємо важливість використання засобів соціальної комунікації в УГКЦ, для голошення *Доброї Новини*. У другому підрозділі для ведення ефективної душпастирської праці буде запропоновано використовувати технологію інтернет-телебачення, яка поєднує в собі функції як телебачення, так Інтернету. Третій підрозділ буде про передумови створення та етапи розвитку інтернет-телебачення «Живого ТБ», як засобу соціальної комунікації УГКЦ. У четвертому підрозділі ми проаналізуємо діяльність «Живого ТБ» з 2013 по 2020 роки. Буде розглянуто питання співпраці з світськими медіа, способи створення власних каналів поширення інформації, проаналізовано контент, який виробляє «Живе ТБ», виокремлено шляхи фінансування та описано особливості праці в період карантину, спричиненого пандемією *COVID-19*.

² Пор. Карлова В. *Вплив засобів масової інформації на формування української національної свідомості* // academy.gov.ua (15.06.2020).

У висновку магістерської роботи підсумуємо все, що нам вдалося дослідити та з якими проблемами ми стикнулись.

Наприкінці дослідження знаходитиметься список використаних джерел та літератури. Окрім цього, ми подамо додатки, в яких будуть міститись неопубліковані джерела та фотоматеріали. У першому розділі за допомогою цих ілюстрацій буде детальніше унаочнити розвиток телебачення, комп'ютерних технологій та мережі Інтернет. У третьому розділі на цих зображеннях буде продемонстрована інформація про канали поширення інформації інтернет-телебачення «Живого ТБ».

РОЗДІЛ 1

МІСЦЕ ІНТЕРНЕТ-ТЕЛЕБАЧЕННЯ В ЗАСОБАХ СОЦІАЛЬНОЇ КОМУНІКАЦІЇ

Засоби соціальної комунікації відіграють важливу роль в житті сучасної людини. Вони мають велике значення на формування багатьох рухів, ідеологій, культур, і так далі. Засоби соціальної комунікації є основним джерелом інформації для більшості людей XXI століття, саме тому медіа-простір став невід'ємною частиною суспільства³.

1.1. Поняття соціальної комунікації

До засобів соціальної комунікації можна зачислити газети, брошури, журнали, кіно, радіо, телебачення, відео, компакт-диски, Інтернет та багато інших форм суспільного спілкування. Сьогодні практично кожна сучасна людина послуговується ними у щоденному житті. Засоби соціальної комунікації допомагають отримувати та ділитися новою інформацією, новинами і аналізом подій⁴.

Для того, щоб окреслити роль інтернет-телебачення серед інших засобів соціальної комунікації є доречно спершу розкрити значення терміну *комунікація*. У філософському словнику зазначено, що з латинської *communico* перекладається як – *спілкування з кимось; повідомлення, зв'язок*. *Комунікація* – це термін, що окреслює людську взаємодію у світі⁵. За німецьким філософом-екзистенціалістом Карлом Ясперсом є комунікація екзистенційна і наявного буття. Перша означає, що людське “Я” постає незалежним від світу і ставиться до світу, як до об'єкту власного дослідження, а друга – життя людини серед

³ Пор. Перун М. *Передмова до українського видання // Церква і соціальна комунікація. Найголовніші документи Католицької Церкви про пресу, радіо, телебачення, Інтернет та інші медіа*. Львів 2004, 9-10.

⁴ Пор. Перун М. *Передмова до українського видання*, 9-10.

⁵ Пор. Хамітов Н. *Комунікація // Шинкарук І. (ред.). Філософський енциклопедичний словник*. Київ 2002, 291.

інших людей. У другому випадку комунікація є засобом утворення необхідних зв'язків у спільноті для комфортного існування. Філософ зауважує, що якщо взяти кожен з них зокрема, то однієї є недостатньо. Якщо лише користуватися комунікацією наявного буття, створюються умови для комфортного життя, проте закривається можливість самопізнання і взаємотворення особистостями одна одної⁶.

В сучасній науковій літературі частіше вживається поняття *масова комунікація*, а не *соціальна*. Ці два терміни часто ототожнюють, проте не варто цього робити, адже якщо вживати перший варіант, то не можна буде повністю описати сутність цього явища. *Масова комунікація* є складовою частиною *соціальної*. Сучасні науковці окреслюють термін *соціальної комунікації*, як процес завдяки якому ідея передається від джерела до одержувача, з метою зміни поведінки, соціальних знань та соціальних установок останнього⁷.

У першій половині ХХ століття було створено багато технічних пристроїв, які дали можливість розповсюджувати інформацію для величезної аудиторії. Власне з цього моменту зароджується термін – *масова комунікація*⁸. *Масова комунікація* вважається інституціалізованим макропроцесом виробництва, розповсюдження та обміну інформації, який виконується за допомогою особливих пристроїв та технологій⁹. Вона є обов'язковим елементом сучасного суспільства, що забезпечує його цілісність. Масова комунікація здійснюється через засоби масової інформації символічними формами і образами, які здатна розуміти масова та індивідуальна свідомість¹⁰.

Масова комунікація здійснюється на когнітивному та інтерактивному рівнях. Під першим розуміється вплив на формування уявлень, цінностей та внутрішній світ особистості¹¹. В енциклопедії практичної психології сказано: «[...] це поняття посилається на психічні процеси особистості і особливо на

⁶ Пор. Лучак А. – М. *Філософсько-антропологічний вимір феномена комунікації в інтерпретація ХХ ст.* // Наукові записки Національного університету "Острозька академія". Острог 2015, 18-19.

⁷ Курбан О. *Соціальна комунікація в системі сучасного наукового знання* // *Інформаційне суспільство*, вип. 10 (2009), 64.

⁸ Пор. Хамітов Н. *Комунікація*, 291.

⁹ Пор. Лесів М. *Сучасне телебачення: реалії та перспективи* // dds.edu.ua (15.06.2020).

¹⁰ Пор. Хамітов Н. *Комунікація*, 291.

¹¹ Пор. Парашевін М. *Комунікація масова* // esu.com.ua (15.06.2020).

вивчення і розуміння так званих “психічних станів” (тобто переконань, бажань і намірів) у термінах обробки інформації»¹². Другий рівень передбачає участь інформації у регулюванні контактів людини із середовищем та перетворення її у ресурс соціальної дії¹³.

Кількість нових методів поширення інформації зростала, і вже на межі ХХ-ХХІ століть масова комунікація набуває більшого розвитку в Інтернеті, а у ХХІ все більше концентрується в соц-мережах¹⁴. Від моменту створення цих засобів запускається процес *інформатизації*. Він не обійшов стороною жодну сферу соціальної активності – від повсякденного життя до міжнародних відносин та від дозвілля до етичних проблем¹⁵. Папа Павло VI у своєму зверненні з нагоди *Всесвітнього дня комунікації* (1967р.) пише про користь засобів соціальної комунікації для всього людства, проте застерігає, що у поганих руках вони можуть нашкодити суспільству¹⁶. Саме це і спостерігається ще від моменту стрімкого розвитку масової комунікації і тому виникають нові фундаментальні, соціальні та екзистенціальні виклики. Це означає, що масова комунікація може призвести до маніпуляції людьми; спроб стандартизації та спрощення внутрішнього світу людини; *інформаційної наркоманії*, тобто коли медіа-продукція стає важливішою за події власного життя людини¹⁷.

Якщо глянути на термін *комунікація* з богословської точки зору, то краще відкривається розуміння важливості комунікування. Вже з Біблійних рядків видно, як Бог намагається спілкуватися з людьми через палаючий кущ, знаки й пророків¹⁸. У душпастирській інструкції *Папської комісії у справах засобів соціальної комунікації* *Communio et Progressio*, яка була укладена на виконання декрету *Другого Ватиканського Собору*, описано богословський вимір *масової комунікації*. Її проблема полягає в тому, що людина, впавши в гріх, втратила

¹² Руденко Т. *Компонентна структура підготовки майбутніх учителів гуманітарних дисциплін до застосування індивідуальних освітніх траєкторій діяльності учнів* // *Наука і освіта*, вип.8. Одеса 2012, 144.

¹³ Пор. Парашевін М. *Комунікація масова*.

¹⁴ Пор. Хамітов Н. *Комунікація*, 291.

¹⁵ Пор. Перун М. *Передмова до українського видання*, 10.

¹⁶ Пор. Павло VI. Папське послання *Церква і соціальна комунікація. Перший Всесвітній день комунікації*. Львів 2004, 223.

¹⁷ Пор. Хамітов Н. *Комунікація*, 291.

¹⁸ Бабинська С. та ін. *Церква і Медіа 7 кроків до порозуміння*. Олександрія 2012, 3.

можливість спілкування з Господом. Цей зв'язок відновлює Ісус Христос у своєму Воплощенні, смерті і Воскресінні. Цей момент вважається найглибшим виміром комунікації Бога з людиною. У документі також йдеться, що за свого земного життя Господь показав себе Досконалим Комуникатором. Бог також дав людям найдосконалішу форму єднання з Ним і всією Церквою, тобто Святу Євхаристію¹⁹.

1.2. ФУНКЦІЇ ЗАСОБІВ СОЦІАЛЬНОЇ КОМУНІКАЦІЇ

Для кращого розуміння всього обсягу можливостей засобів соціальної комунікації варто розглянути всі функції, якими вони володіють. Масова комунікація повинна вирішувати багато об'єктивних потреб суспільства, таких як: забезпечення інформацією і рекламою, сприяння інтеграції суспільства, управління, контроль, ідеологічний та духовний вплив, освіта, виховання населення, відпочинок. Спираючись на ці вимоги суспільства, сучасні засоби соціальної комунікації виконують такі функції: інформативну, регулятивну, об'єднуючу, виховну, освітню, відпочинкову та рекламну²⁰.

Першу функцію засобів соціальної комунікації, яку варто розглянути є *інформаційна*. Вона вважається найбільш важливою серед інших, адже завдяки їй відкривається можливість збирати, редагувати, коментувати та поширювати інформацію²¹. Також інформативна функція дає змогу на швидке, об'єктивне і всебічне інформування про події, явища тенденції в країні та світі²². У 5 статті закону України *Про інформацію* йдеться, що кожен має право на інформацію. Це означає, що будь-хто може здійснювати інформаційну діяльність, а саме: створення, збирання, одержання, зберігання, використання, поширення, охорону та захист інформації. Таким чином кожен може використовувати

¹⁹ Пор. Папська Комісія у справах засобів соціальної комунікації. Душпастирська інструкція *Communio et Progressio*, Львів 2004, 94

²⁰ Пор. Кузнецова О. *Ідентичність блога і ЗМІ // Теле- та радіожурналістика* Львів 2013, 119.

²¹ Пор. Карлова В. *Вплив засобів масової інформації на формування української національної свідомості // academy.gov.ua*.

²² Пор. Балаклицкий М. *Християнські основи журналістики (частина 2) // asd.in.ua* (17.06. 2020).

засоби соціальної комунікації для реалізації своїх прав, свобод та законних інтересів²³.

Наступною функцією засобів соціальної комунікації є *регулятивна*, а іншими словами управлінська. Власне ця функція передбачає контроль за дотриманням правди і справедливості з боку органів влади. Він здійснюється завдяки сумлінним журналістським розслідуванням, які мають виступати альтернативним джерелом правди для вирішення суперечок²⁴. Вважається, що регулятивна функція працює як опосередковано, так і безпосередньо. Перше передбачає вплив на настрої сприймачів інформації, які змінюють свої вимоги або медіа-споживацьку поведінку, що призводить до впливу на медіа, а також на наглядові, правоохоронні та інші органи влади. Друге включає прямий вплив на журналістів, керівників та власників медіа²⁵.

Ще однією важливою функцією засобів соціальної комунікації є *об'єднуюча*. Вона стимулює суспільство до активного соціального життя, для того, щоб залучити людей до державотворення²⁶. Ця функція є дуже корисною, адже, як показує світовий досвід, засоби масової комунікації завжди відігравали важливу роль в процесі об'єднання націй в сильні держави. Люди збираються навколо спільних інтересів і мас-медіа є засобом, який стирає поняття відстані для людей. Це допомагає створенню суспільного діалогу та нової соціальної спільноти²⁷.

Наступною важливою та дуже корисною функцією засобів соціальної комунікації є *виховна*. Вона впливає на соціальне становлення та реалізацію особистості у певному суспільстві, розвиваючи передусім громадянську соціальність всіх соціальних суб'єктів. Це стає можливим завдяки цілеспрямованому закріпленню та масовому тиражуванню цінностей

²³ Пор. Верховна Рада України. *Закон України Про інформацію* // zakon.rada.gov.ua (17.06.20).

²⁴ Пор. Балаклицкий М. *Християнські основи журналістики (частина 2)*.

²⁵ Пор. Довженко О. *Сучасна українська медіакритика: чинники формування, проблеми та перспективи* // Вісник Львівського університету. Львів 2013, 135.

²⁶ Пор. Балаклицкий М. *Християнські основи журналістики (частина 2)*.

²⁷ Пор. Карлова В. *Вплив засобів масової інформації на формування української національної свідомості*.

соціального існування, відповідних ідеалів, норм і зразків соціальної поведінки, базових соціальних рис тощо²⁸.

Серед інших функцій засобів соціальної комунікації доволі важливою є і *освітня*. Вона передбачає донесення до людей не просто інформації, а знань. Саме цей аспект робить освітню функцію чи не найскладнішою. Донесення до людей цих знань дає змогу не тільки адекватно оцінювати та упорядковувати відомості, отримані з різних джерел, але й правильно орієнтуватися у суперечливому потоці інформації²⁹.

«Кожна особа має психологічну потребу в розумовому відпочинку, відновленні душевних і певною мірою фізичних сил – тобто короткочасному свідомому усуненні від повсякденного розв'язування різноманітних проблем»³⁰. Наступна функція є *відпочинкова*. Її ще називають гедоністичною, рекреативною, або релаксаційною. Ця функція є корисною, адже допомагає задовільнити людську потребу у фізичному і психологічному розслабленні. В сьогоденні індустрія розваг є вельми розвинута і продовжує пропонувати все нові засоби релаксії³¹.

Останньою і вельми дієвою функцією засобів соціальної комунікації є *рекламна*. Через її сильний розвиток та широке розповсюдження у суспільстві, вона вважається важливим чинником формування моралі, способу життя і поведінки дітей та молоді. Саме тому реклама виконує роль переконання і впливу³².

Підсумовуючи вище сказане, лиш варто зауважити, що в сучасному світі засоби соціальної комунікації є дуже дієвим важелем впливу на суспільство. Навіть, якщо глянути на дефініцію терміну *соціальна комунікація*, то враховуючи всі функції, які вона пропонує, можна зрозуміти всю її важливість для сучасного суспільства. Церква позитивно реагувала на появу цих нових

²⁸ Пор. Дальничук Л. *Роль засобів масової інформації у соціальній профілактиці торгівлі людьми* // Педагогіка та психологія професійної освіти. Львів 2013, 192.

²⁹ Пор. Дальничук Л. *Роль засобів масової інформації у соціальній профілактиці торгівлі людьми*, 191.

³⁰ Пор. Балаклицкий М. *Християнські основи журналістики (частина 2)*.

³¹ Пор. Лазарева Л. *Медіакультура та її функції* // info-library.com.ua (17.06.2020).

³² Пор. Грабчак О. *Соціальна реклама та її роль у процесах саморегуляції суспільства* // Збірник наукових праць Кам'янець-Подільського національного університету імені Івана Огієнка. Кам'янець-Подільський 2015, 46.

технічних приладів, адже бачила всі можливості, які відкриваються перед вірними і духовенством для здійснення Нової Євангелізації.

1.3. Історія розвитку інтернет-телебачення як засобу соціальної комунікації

Інтернет-телебачення, як засіб соціальної комунікації виник доволі недавно і є ще мало вивчений. Цей ресурс є взаємною інтеграцією обох вагомих для суспільства інформаційних площин. Таке поєднання зможе дати нагоду взяти найкраще як з Інтернету, так і з телебачення³³. «Інтернет-телебачення — це черговий крок розвитку інформаційного суспільства, зумовлений потребою аудиторії в оперативному висвітленні подій, а головне — у зручній формі такого висвітлення (перегляд телепрограм одночасно з постійним моніторингом інтернет-контенту)»³⁴. Для того, щоб зрозуміти передумови виникнення інтернет-телебачення, як повноцінного засобу соціальної комунікації, буде доречно представити історію розвитку як телебачення, так Інтернету.

Протягом років багато видатних науковців сприяли еволюції технології, що призвело до виникнення такого засобу соціальної комунікації, як телебачення. Проте, його батьком вважають німецького винахідника Пауля Ніпкова, який у 1884 році запатентував *оптико-механічний прилад – електронний телескоп*, який пізніше назвали *диск Ніпкова*. Він призначений для розділу зображення на елементи при передачі і прийомі телевізійних сигналів³⁵.

Винайдення *диску Ніпкова* стало відправною точкою для початку експериментів зі створення механічного телебачення. Першим науковцем, який скористався з цього приладу був британський винахідник Джон Логі Берд. 26 січня 1926 року йому вдалося продемонструвати першу життєздатну

³³ Пор. Доброва С. *Здобутки та невирішені проблеми українського інтернет-телебачення* // Наукові записки Інституту журналістики 56. Київ 2014, 146.

³⁴ Ярмоленко Я. *Інтернет-телебачення. Учора-міф, сьогодні-реальність* // Наукові записки Інституту журналістики 51. Київ 2013, 226.

³⁵ Пор. Ситников В. *Техника и технология СМИ: печать, радио, телевидение*. Москва 2011, 277-278. Див. Додаток №1

телевізійну систему на основі *диску Ніккова*, яка працювала з допомогою механічного сканування зображення з електронним підсиленням на передавачі та на приймачі. На цьому дослідження Джона Берда не завершилися і з 1939 по 1945 рік він продовжував дослідження з кольоровим та стерео-телевізором за власні кошти³⁶.

Наступним піонером механічного телебачення став американський винахідник Чарльз Френсіс Дженкінс. 12 листопада 1894 року він подав заявку на патент апарату для запису та відтворення дії, тобто камеру-проектор *Кінетографічна камера*. Патент на його перший *фантоскоп* (проектор) було подано заяву 24 листопада 1894 року. Пізніше Дженкінс разом із колегою Томасом Арматом спільно вдосконалювали цей пристрій³⁷. В 1923 році він передав рухливі зображення силуетів для свідків, і вже 13 червня 1925 року він публічно продемонстрував синхронізовану передачу силуетних зображень та звуку. 30 липня 1925 року йому було надано патент США № 1,544,156 на пристрій для передачі зображень по бездротовому зв'язку. У 1928 році його телевізійна корпорація *Jenkins* відкрила першу в США телевізійну радіостанцію під назвою *W3XK*³⁸.

Механічне телебачення мало багато недоліків, проте його утворення надихнуло вчених на пошук нових шляхів для відтворення рухомих зображень. Таким науковцем став німецький інженер Карл Фердинанд Браун. Він у 1897 році винайшов *електронно-променеву трубку*, яка пізніше стала відома як *трубка Брауна*. В ній магнітне поле керувало рухом електронів, які мали вдарятись в флуоресцентний екран трубки, через що утворювалося світло. Саме ця технологія стала основою для створення електронного телебачення, яке прийшло на зміну механічному³⁹.

Значних успіхів у створенні електронного телебачення досяг американський винахідник Філо Тейлор Фарнсворт. Він за допомогою дружини

³⁶ Пор. Iain L. Baird. *Four Key Players in Early Television Development* // bairdtelevision.com (17.06.20). Див. Додаток №2

³⁷ Пор. Herbert Stephen. *Charles Francis Jenkis* // victorian-cinema.net (17.06.20). Див. Додаток №3

³⁸ Пор. Iain L. Baird. *Charles Francis Jenkins (American) (1867-1934)* // bairdtelevision.com (17.06.20).

³⁹ Пор. Кучин В. *Популярная история – от электричества до телевидения*. Нижний Новгород 2015 // Онлайн библиотека mybrary.ru (17.06.20). Див. Додаток №4

Пем та її брата Кліффа, сконструював першу систему електронного телебачення. Вона працювала на основі *трубки Брауна*, проте змінений і значно вдосконалений. Новий прилад отримав назву *диссектор* і став ключовим винаходом для створення телебачення. У вересні 1928 року Фарнсворт офіційно представив свою телевізійну систему. Деякі банкіри побачили майбутнє за цим винаходом і вже у 1929 році створили компанію під назвою *Television Laboratories Inc.*, у якій Філо був віце-президентом і директором з досліджень⁴⁰.

Ще одним сучасником Філо Тейлора Фарнсворта, який займався розробкою електронного телебачення, був американський вчений російського походження Володимир Зворикін. Він займав посаду голови компанії *Radio Corporation of America (RCA)*. В 1931 році Зворикін створює спеціальну *електронно-променеву трубку* з мозаїчною фоточутливою структурою під назвою *іконоскоп*. Після цього, він зі своїми колегами приступає за створення повної телевізійної системи і у 1934 році він завершує свою роботу⁴¹.

Ринок телебачення в Америці почав стрімко розвиватися, саме тому у компанії *Television Laboratories Inc.* на чолі з Філо Тейлором Фарнсвортом з'явилася агресивна конкуренція з компанією *RCA*, головою якої був Володимир Зворикін. Десятки юридичних викликів зі сторони *RCA*, змусили Фарнсворта врешті дозволити іншим удосконалювати та використовувати його основні винаходи. Цей хід був потрібен компанії *Radio Corporation of America* для того, щоб вдосконалити телевізійну систему винайдену Зворикіним і стати лідерами на ринку телебачення⁴². В результаті цього, вже у 1936 році в США почалися телевізійні передачі з використанням системи, яку пропонувала компанія *RCA*⁴³.

З часом, телевізійні системи покращувались і поширювались. У 1990 році відбулася подія, яка спричинила стрімкий розвиток технологій у інформаційній сфері, а саме поява цифрового телебачення. Це стало відправною точкою для створення багатьох нових проектів, які покращували характеристики цієї

⁴⁰ Philo T. Farnsworth // encyclopedia.com (17.06.20). Див. Додаток №5

⁴¹ Пор. Борисов В. *Російські ученьє и инженеры эмиграции*. Москва 1993, 72-81. Див. Додаток №6

⁴² Philo T. Farnsworth. // encyclopedia.com.

⁴³ Пор. Борисов В. *Російські ученьє и инженеры эмиграции*, 72-81.

технології. В травні 1993 року, Массачусетський Технологічний Інститут, корпорації *Zenith*, *AT&T*, *General Instruments*, американські відділи *Philips* і *Thomson*, а також інші компанії утворили *Grand Alliance*, для того, щоб стати основою стандарту повністю цифрової телевізійної системи у США. Саме вони спільно встановили стандарт для оцифрування файлів, а саме *JPEG (Joint Picture Expert Group)* для зображень і *MPEG-1* та *MPEG-2 (Motion Picture Expert Group)* для відео. Також у 1993 році за сприянням більш ніж 130 фірм і науково-дослідницьких організацій для Європи було встановлено формат *DVB (Digital Video Broadcasting)*⁴⁴.

Цифрове телебачення є відносно новим типом технології мовлення, яке дало змогу передавати інформацію про картинку та звук в байтах. Це означає, що для людей відкривається можливість поширення інформації в більшій кількості та кращій якості ніж це було можливо при використанні аналогових телевізійних технологій. Багато світових експертів дали високу оцінку появі цифрового телебачення та передбачили його інтеграцію в Інтернет⁴⁵. Проте перш ніж говорити про створення інтернет-телебачення, є доречно розглянути історію створення комп'ютера та Інтернету.

Винайдення повноцінних електронних телевізійних систем дало змогу науковцям розпочати працю по створенню електронного комп'ютера. Дослідники історично поділяють його винайдення на чотири етапи. Першим з них є період створення перших комп'ютерів на електронних лампах у 1945-1955 роках. Саме Друга світова війна послужила стимулом для початку наукових пошуків у цій сфері. Британські служби перехоплювали німецькі радіо-повідомлення, які були зашифрованими, а для того, щоб їх розшифрувати, потрібно було здійснити багато складних розрахунків за обмежений час. Саме тому у 1943 році було створено перший в світі електронний цифровий комп'ютер під-назвою *COLOSSUS*. В США теж виникла потреба у швидких розрахунках таблиць стрільби, які використовували для прицілу важкої

⁴⁴ Пор. Смирнов А. *Основы цифрового телевидения: Учебное пособие*. Москва 2001, 8-9.

⁴⁵ Пор. Ярмоленко Я. *Интернет-телебачення. Учора-міф, сьогодні-реальність*, 226-227.

артилерії. Тож, в 1943 році науковець Джон Моушлі зі своїм студентом Джоном Преспером Екертом почали конструювати свій перший комп'ютер, який назвали *ENIAC (Electronic Numerical Integrator and Computer)*. Робота над ним була завершена в 1946 році, по закінченні війни. Хоч і *ENIAC* не встигли використати за призначенням, проте Моушлі і Екерт організували школу, з якої і почався розвиток інтересу до створення великих цифрових комп'ютерів⁴⁶.

Другий етап створення електронного комп'ютера триває з 1955 по 1965 роки. Саме тоді науковці Джон Бардин, Волтер Браттейн і Вільям Шоклі при лабораторії *Bell Laboratories* винайшли *транзистори*, за що і були удостоєні *Нобелівської премії*. Перший комп'ютер на *транзисторах* був створений у *Массачусетському технологічному інституті* і називався *TX-0 (Transistorized experimental computer)*⁴⁷.

Третій етап вдосконалення електронного комп'ютера тривав з 1965 по 1980 роки і є періодом переходу на *кремінні інтегральні схеми*. Їх було винайдено ще у 1958 році американським інженером Робертом Нойсом. Створення *інтегральних схем* дало змогу поміщати десятки *транзисторів* на одну *мікросхему*, що допомогло значно зменшити в розмірах тогочасні комп'ютери, а також знизити ціну на них⁴⁸.

Останнім етапом вдосконалення електронного комп'ютера є винайдення *інтегральних мікросхем*. Цей період починається від 1980 року і триває до сьогоднішніх днів. Створення *інтегральних мікросхем* дало змогу помістити на плату спершу тисячі, а пізніше і мільйони *транзисторів*. Це призвело до того, що комп'ютери стали ще менші і дешевші, а тому вони поступово почали з'являтися на прилавках магазинів⁴⁹.

Збільшення кількості комп'ютерів призвело до того, що виникла потреба у швидкому обміні інформацією між ними. Для того, щоб з'єднати між собою дві машини, використовувався провід, через що і утворилася перша найпростіша

⁴⁶ Пор. Таненбаум Э. *Архитектура Компьютера*. Москва – Санкт-Петербург – Нижний Новгород – Воронеж Ростов-на-Дону – Екатеринбург – Самара – Киев - Харьков – Минск 2003, 32-35. Див. Додаток №7.

⁴⁷ Пор. Таненбаум Э. *Архитектура Компьютера*, 35-37.

⁴⁸ Пор. Таненбаум Э. *Архитектура Компьютера*, 37-39. Див. Додаток №8.

⁴⁹ Пор. Таненбаум Э. *Архитектура Компьютера*, 39-40.

мережа. Гонка озброєнь між США і СРСР призвела до того, що перед американським *Міністерством оборони* виникла потреба у з'єднанні більшої кількості комп'ютерів. Перш за все це було потрібно для того, щоб проводити наукові дослідження у військово-промисловій сфері і ще створення стійкої мережі було б незамінним в разі ядерного удару, або бомбардування. Ця робота була покладена на організацію *Defense Advanced Research Projects Agency (DARPA)*⁵⁰.

На офіційному сайті *DARPA* сказано, що ще у 1962 році при ньому було засновано *Information Processing Techniques Office* (Офіс технологій обробки інформації). Його першим директором став Джозеф Карл Робнетт Ліклайдер. Саме він був автором ідеї, що комп'ютер може стати не лише обчислювальною машиною, але й повноцінним засобом соціальної комунікації⁵¹. Ця концепція отримала назву *Galactic Network* і вона передбачала глобальне об'єднання всіх комп'ютерів, за допомогою яких кожен зможе швидко отримати доступ до інформації. Саме через цю ідею Лоуренс Робертс у 1967 році розробив першу концепцію комп'ютерної мережі, яка називалась *ARPANET*⁵².

З часом дослідники додавали все більше комп'ютерів до мережі *ARPANET*, а також програмно і технічно вдосконалювали її. У жовтні 1972 року Боб Кан організував велику демонстрацію цієї мережі на Міжнародній конференції з комп'ютерних комунікацій, яка пройшла дуже вдало. У цьому ж році була створена програма, яка представляла собою першу електронну пошту. Ця система була найбільшою мережевою програмою за останні десятиліття, адже дозволила людям комунікувати між собою новим і ефективним способом. Електронна пошта стала новою моделлю того, як люди могли спілкуватися одне з одним⁵³.

Перед компанією *DARPA* постала потреба організувати протокол, за яким би відбувалася передача даних між комп'ютерами. Щоб це зреалізувати, вони

⁵⁰ Пор. Пристинский В. *100 знаменитых изобретений*. Харків 2006, 86.

⁵¹ Пор. Team Defense Advanced Research Projects Agency. *Information Processing Techniques Office* // darpa.mil (17.06.20).

⁵² Пор. Barry M. Leiner та ін. *Introduction* // internetsociety.org (17.06.20). Див. Додаток №9.

⁵³ Пор. Barry M. Leiner та ін. *Introduction*.

об'єдналися із *Stanford University* (Вінтон Серф), *Bolt, Baranek and Newman Technologies* (Рей Томлінсон) та *University College London* (Пітер Кірштейн) для реалізації *TCP/IP*. Це стало початком для багатьох експериментів та розробок у розвитку та дозріванні сталих Інтернет-концепцій⁵⁴. Протокол *IP* (*Internet Protocol*) є сукупністю правил і опис принципів роботи мережі, які є основою для передачі даних. *IP* працює в парі з *TCP* (*Transmission Control Protocol*), який забезпечує надійне транспортування даних, адже передбачає перевірку встановлення з'єднання⁵⁵.

Паралельно з *ARPANET* почали створюватись інші мережі, які використовували свої протоколи, що були подібні до *IP*. У 1972 році відбулася знакова подія в історії Інтернету, а саме перше міжнародне підключення до спільної мережі з Англії і Норвегії. Виникнення більшої кількості мереж призвело до потреби створити для них спільний протокол, щоб зробити можливим їх об'єднання. Саме тому у 1982 році *TCP/IP* став єдиним протоколом, який об'єднував усі попередні. *ARPANET* теж повністю перейшла на нього і науковці вважають цю подію народженням Інтернету⁵⁶.

Ще однією важливою подією в історії розвитку Інтернету є винайдення технології *Ethernet*. Вона передбачала повністю новий та ефективніший вид з'єднання між комп'ютерами для передачі даних. Ця технологія була розроблена Робертом Меткальфом в 1973 році при корпорації *Xerox PARC*. Це призвело до збільшення кількості нових мереж, що стало причиною розвитку нових концепцій та змін базових технологій Інтернету⁵⁷.

У 1990 році припинив своє існування *ARPANET*, але це ніяк не вплинуло на розвиток Інтернету, адже він представляє не одну мережу, а сукупність взаємопов'язаних мереж, які діють окремо. У 1992 році було розроблено систему *WWW* (*World Wide Web*). Вона є глобальною гіпертекстовою системою відображення інформації, яка спростила пошук інформації в Інтернеті. Коли *WWW* стала глобальною, то всесвітня мережа стала подібна до книги. Саме

⁵⁴ Пор. Barry M. Leiner та ін. *Introduction*.

⁵⁵ Пор. Пристинский В. *100 знаменитых изобретений*, 86.

⁵⁶ Пор. Пристинский В. *100 знаменитых изобретений*, 86-87. Див. Додаток №10

⁵⁷ Пор. Barry M. Leiner та ін. *Introduction*.

тому окремі блоки інформації почали називатись Web-сторінками (Web-page), а сукупності Web-сторінок - Web-сайтом (Web-site)⁵⁸.

З огляду на всі можливості Інтернету, він став стрімко набирати популярності та займати перший щабель серед інших доступних засобів соціальної комунікації. Він включає в себе всі сильні сторони своїх попередників, а саме: миттєвість, архівування, глибину та інтерактивність. В додачу до цього, Інтернет дає змогу ділитися різними видами інформації, до яких входять: аудіо, відео, текст та графіка⁵⁹. Такі можливості цього засобу соціальної комунікації та його постійний розвиток посприяли тому, що він почав займати невід'ємну роль у повсякденному житті сучасної людини⁶⁰.

Перетворення традиційного телебачення на цифрове, дало змогу поєднати його з надзвичайними можливостями Інтернету, через що і виникло інтернет-телебачення. Воно включає в себе передавання здебільшого відео-контенту, однак наявність сайту дозволяє ділитися аудіо- та фотоматеріалами, графікою і текстом⁶¹.

Телемовлення за допомогою Інтернету за способом подачі контенту можна поділити на дві групи : телебачення в Інтернеті (інтернет-телебачення) й Інтернет у телевізорі (*IPTV*). Перше передбачає транслявання телевізійного контенту в Інтернеті, а друге показ програм у телевізорі з допомогою інтернет-сигналу⁶².

З появою Інтернету телебачення почало поступово втрачати провідні позиції серед інших засобів соціальної комунікації, а тому для більшості телекомпаній єдиним виходом втримати глядача є перехід у всесвітню мережу⁶³. Першим телеканалом, який почав експериментувати із трансляцією контенту в мережі був американський *ABC*. Вже у 1994 році глядачі мали змогу

⁵⁸ Пор. Пристинский В. *100 знаменитых изобретений*, 87-88.

⁵⁹ Пор. Добрава С. *Новітні підходи у вивченні інтернет-телебачення // Теле- та радіожурналістика*, вип. 15, Львів 2016, 162.

⁶⁰ Пор. Ярмоленко Я. *Інтернет-телебачення. Учора-міф, сьогодні-реальність*, 226-227.

⁶¹ Пор. Самотей І. *Інтернет-телебачення: принципи, норми та засади розвитку нового виду ЗМІ в Україні // Вісник Київського національного університету культури і мистецтв* 32. Київ 2015, 96.

⁶² Пор. Федорчук Л. *Види інтернет-телебачення // Наукові записки Інституту журналістики* 46. Київ 2012, 18.

⁶³ Пор. Городенко Л.М. *Телевізійна ера інтернету // Наукові записки Інституту журналістики* 46. Київ 2012, 13-14.

переглянути телепрограму *World News* в Інтернеті⁶⁴. Ще однією телекомпанією, яка одна з перших перейшла в Інтернет була *CNN*. Вона створила свій сайт (www.cnn.com) у серпні 1995 року і з того часу активно пропонує глядачам достовірні новини у мережевому середовищі. Окрім цього, *CNN* відкрили додаткові сервіси в Інтернеті, що дозволило їм ефективніше поширювати інформацію. Їх прикладом скористалися інші телекомпанії і з цього часу інтернет-телебачення зазнало великого розвитку як самостійного засобу соціальної комунікації⁶⁵.

Засоби масової комунікації зазнали стрімкого розвитку за останні два століття та сильно впливають на життя сучасної людини. Вони мають великий вплив на формування багатьох рухів, ідеологій, культур, і зрештою самої людини. Для більшості сучасних людей вони є основним джерелом інформації. Медіа-простір є невід'ємною частиною суспільства, адже є багатофункціональним засобом комунікації⁶⁶.

День за днем інтернет-телебачення набирає все більшої популярності. Це й не дивно, з огляду на всі можливості та перспективи його використання. Цей засіб соціальної комунікації виник доволі недавно, проте вже встиг показати свою ефективність. Без сумніву, інтернет-телебачення це дар Божий, яким Церква просто зобов'язана скористатися. Поява такого засобу відкриває нові можливості для ведення *Нової Євангелізації* та ефективного голошення Слова Божого.

⁶⁴ Пор. Бабенко В. *Інформаційний перехід телебачення на нові платформи мовлення: український досвід* // *Вісник Львівського університету*. Львів 2014, 118.

⁶⁵ Пор. Городенко Л. М. *Телевізійна ера інтернету*, 14. Див. Додаток №11.

⁶⁶ Пор. Перун М. *Передмова до українського видання*, 9-10.

РОЗДІЛ 2

ТЕЛЕБАЧЕННЯ ТА ІНТЕРНЕТ У ДОКУМЕНТАХ КАТОЛИЦЬКОЇ ЦЕРКВИ

Люди збираються навколо інформації, яка їх цікавить, і тому використання сучасних засобів соціальної комунікації для зосередження уваги на Христі є можливістю для Церкви на здійснення її основної мети – з'єднання всього людства в одну велику *Християнську державу*. Саме в цьому полягає завдання і можливість *Нової Євангелізації*¹.

2.1. Позиція Католицької Церкви відносно медіа ресурсів

Зі стрімким розвитком технологій, в тому числі засобів масової комунікації, Церкві потрібно пристосовуватись до нових викликів, які перед нею постають. Документ *Communio et Progressio* було ухвалено на *II Ватиканському Соборі* і він є одним із найважливіших документів Католицької Церкви, які стосуються мас-медіа. В ньому йдеться про готовність Церкви до використання засобів масової комунікації з метою проповідування Євангелія. Також в документі описано про допомогу цих засобів для ведення діалогу в самій Церкві і для кращого розуміння поглядів сучасників². Господь велів Церкві говорити до людей тією мовою, яку вони розуміють, а в сучасному світі вона звучить із засобів соціальної комунікації³. З цього випливає, що Церква повинна позитивно ставиться до мес-медіа і освоювати цю площину для голошення Слова Божого.

¹ Пор. Перун М. *Церква в системі соціальної комунікації // VII Всеукраїнська студентська науково-практична конференція. Соціальна комунікація: виклики XXI століття*. Львів 2005, 19-20.

² Пор. *Communio et Progressio*. 122.

³ Пор. *Communio et Progressio*, 122.

2.1.1. ДОКУМЕНТИ КАТОЛИЦЬКОЇ ЦЕРКВИ ПРО СОЦІАЛЬНУ КОМУНІКАЦІЮ ДО ДРУГОГО ВАТИКАНСЬКОГО СОБОРУ

Вважаємо за потрібне спершу розглянути два документи Католицької Церкви, які були написані до Другого Ватиканського Собору. Першим церковним документом у ХХст., який був присвячений засобам масової інформації була енцикліка *Vigilanti Cura* (Невсипуща турбота). Вона була написана Папою Пієм XI у 1936р. і є реакцією Церкви на появу кінематографу. Понтифік позитивно відгукується про цей новий винахід і наголошує на тому, що він дає нагоду Церкві краще сповідувати моральний та релігійний спосіб життя⁴. Проте Папа бачить як перспективи, так і небезпеки появи кінематографу для Церкви. Він закликає бути пильним, щоб кіно не ставало шкодою, несучи аморальність та розбещення, але перетворилось на дієвий спосіб просвіти і звеличення людства⁵. Для цього Папа Пій XI рекомендує створити бюро, яке б давало моральну оцінку фільмам і контролювало їх⁶.

Наступним важливим документом Католицької Церкви стосовно засобів соціальної комунікації є Енцикліка Папи Пія XII – *Miranda Prorsus* (Дивовижний поступ), яка була написана 1957р. У ній понтифік продовжує думки свого попередника про кінематограф і робить аналіз новостворених радіо і телебачення. Ці нові засоби масової інформації Папа називає дарами Бога, через які Церква має обов'язок нести до кожної людини своє послання⁷. Проте застерігає від використання Божих дарів на лихе⁸. Пій XII згадує заклик свого попередника про створення контрольно-оцінювальних бюро і заохочує створювати такі для радіо і телебачення⁹. В енцикліці також сказано, що з появою нових засобів масової інформації духовенство має завдання освоювати

⁴ Пор. Пій IX. Енцикліка *Vigilanti Cura*. Львів 2004, 29.

⁵ Пор. *Vigilanti Cura*, 34.

⁶ Пор. *Vigilanti Cura*, 37-38.

⁷ Пор. Пій XII. Енцикліка *Miranda Prorsus*. Львів 2004, 44.

⁸ Пор. *Miranda Prorsus*, 48-49.

⁹ Пор. *Miranda Prorsus*, 55.

ці винаходи, щоб могли відповідати на питання, які непокоять християн і бути відкритим для душпастирської праці в них¹⁰.

2.1.2. СОБОРОВІ ТА ПІСЛЯ СОБОРОВІ ДОКУМЕНТИ КАТОЛИЦЬКОЇ ЦЕРКВИ ПРО ЗАСОБИ СОЦІАЛЬНОЇ КОМУНІКАЦІЇ

У цьому підрозділі доцільно буде розглянути три документи Католицької Церкви, які стосуються засобів соціальної комунікації і були написані в результаті *Другого Ватиканського Собору*. Один з них називався *Inter Mirifica* (З-поміж дивовиж) і був написаний у 1963 році. Цим декретом Собор намагався показати важливість для Церкви йти в ногу з часом, будучи присутньою в засобах соціальної комунікації. Це було потрібно, щоб захистити людину від її негативного впливу та запобігти моральній шкоді, яку несли ЗМІ. Також собор підкреслив значимість мас-медіа для діяльності Церкви і закликав до активного використання “подивугідних технічних винаходів” для поширення Євангелія¹¹.

Декрет *Inter Mirifica* був затверджений Папою Павлом VI і був в числі першочергових напрацювань *II Ватиканського Собору*. Він засвідчував значимість засобів масової інформації для Католицької Церкви. У ньому Собор закликає використовувати засоби масової комунікації для душпастирювання вірних і навчати їх використовувати мес-медіа для духовного зростання.¹² У документі звучить заклик до державної влади про контроль ЗМІ, в межах своїх повноважень для того, щоб запобігти моральному занепаду народу. Окрім цього, декрет поручає спеціальному бюро Апостольського Престолу, яке відповідає за засоби масової комунікації, видати душпастирську інструкцію.¹³

Як відповідь на наказ Папська Комісія у справах засобів соціальної комунікації 23 травня 1971р. видає душпастирську інструкцію, яка називається *Communio et Progressio*. Вона вважається одним з найкращих документів

¹⁰ Пор. *Miranda Prorsus*, 68-70.

¹¹ Пор. Кияк С. *Другий Ватиканський Собор і релігійно суспільні проблеми сучасності*. Львів 2011, 165-166.

¹² Пор. II Ватиканський Собор. Декрет про засоби соціальної комунікації *Inter Mirifica*. Львів 2004, 79.

¹³ Пор. *Inter Mirifica*, 85.

Церкви про соціальну комунікацію, проте не має такої ваги, як соборові постанови¹⁴.

В *Communio et Progressio* продовжується думка про засоби суспільної комунікації, як дар Божий для плекання любові. Для того щоб любити, потрібно спілкуватися, адже це є більше ніж вираження почуттів, чи висловлення власної думки. Але навіть дари Божі без доброї волі можуть сіяти негоди та розбрат між людьми і примножувати зло. Проблема засобів соціальної комунікації полягає в тому, що людина, впавши в гріх, втратила можливість спілкуватися з Богом. Проте Христос, своєю смертю і Воскресінням відновив цей зв'язок¹⁵. «Перебуваючи на Землі, Христос показав Себе Досконалим Комуникатором»¹⁶. Господь дав людям найдосконалішу форму єднання з Ним і між всіма людьми – Святу Євхаристію, а також зробив їх причасниками Його Духа¹⁷.

Ця душпастирська інструкція є важливою для Католицької Церкви, адже вперше дає настанови щодо використання засобів соціальної комунікації. В *Communio et Progressio* звучить заклик до активної участі проголошення Євангелія католиками, які працюють в медіа-просторі. Укладачі душпастирської інструкції сподіваються на їх особисту відповідальність¹⁸. Католики мають молитися і діяти на благо Церкви та сповнення її сучасної місії. Лише виконуючи всі умови, ці засоби в їхніх руках будуть додавати суспільству християнської закваски на благо Церкви і моральному зростанню людства¹⁹.

Наступним важливим документом є *Aetatis Novae* (За нової доби). Написаний він 22 лютого 1992р. і є продовженням славнозвісної *Communio et Progressio*. Він включає в себе багато повторень з попередніх документів, водночас бачимо настанови для розроблення пастирських планів щодо соціальної комунікації в Церкві. В цій інструкції є акцент на освіті про мас-медіа, де наголос буде ставитися на моральних цінностях. Також там йдеться

¹⁴ Пор. *Communio et Progressio*, 89.

¹⁵ Пор. *Communio et Progressio*, 94.

¹⁶ *Communio et Progressio*, 94.

¹⁷ Пор. *Communio et Progressio*, 94.

¹⁸ Пор. *Communio et Progressio*, 95.

¹⁹ Пор. *Communio et Progressio*, 129.

про душпастирювання медіа-фахівців, які допомагають проповідувати Слово Боже у цьому просторі, щоб підтримувати їх у добрих починаннях. Документ також закликає про освоєння нових засобів соціальної комунікації, адже з плином часу їх стає все більше, і потрібно, щоб євангельські цінності впливали на якомога ширше коло людей²⁰.

2.1.3 ПАПСЬКІ ПОСЛАННЯ З НАГОДИ ВСЕСВІТНЬОГО ДНЯ КОМУНІКАЦІЇ

Опісля *Другого Ватиканського Собору*, декретом *Inter Mirifica*, було запроваджено *Всесвітній день комунікації*. Причиною виникнення цього дня була потреба навчати вірних їхніх обов'язків і розглядати актуальні проблеми, які постають перед Церквою. Перше святкування нововведеного свята відбулося 6 травня 1967р. і з того часу кожного року видавались папські послання²¹. З них буде проаналізовано лише листи папи Павла VI та Івана Павла II.

Папа Павло VI у своїх посланнях розглядав ряд проблем. Серед них є вплив засобів соціальної комунікації на молодь, сім'ю, розвиток народів, єднання людства та голошення Євангелія. Святіший Отець називає пресу, кіно, радіо і телебачення здійсненням величних планів Божого Провидіння, яке відкриває нові шляхи для самовдосконалення людини. Саме тому, на думку Павла VI, Церква повинна активно працювати для поширення євангельського послання²². Проте в руках неморальних і безвідповідальних людей ці засоби соціальної комунікації стають великою небезпекою для цілого суспільства. Тому Папа Павло VI закликає до пильності і відповідальності при використанні мас-медіа, щоб вони служили для сіяння зерна правди в умах людей²³.

²⁰Пор. Папська Рада у справах соціальної комунікації. Душпастирська інструкція про соціальну комунікацію *Aetatis Novae*. Львів 2004, 153-157.

²¹Пор. Перун М. *Вступ // Папські послання з нагоди всесвітнього дня комунікації // Церква і соціальна комунікація. Найголовніші документи Католицької Церкви про пресу, радіо, телебачення, Інтернет та інші медіа*. Львів 2004, 218.

²²Пор. *Церква і соціальна комунікація. Перший Всесвітній день комунікації*, 222.

²³Пор. *Церква і соціальна комунікація. Перший Всесвітній день комунікації*, 223.

Святіший Отець застерігає як сприймачів інформації, так і комунікаторів, на яких покладає важке завдання. Вони повинні докласти багатьох зусиль, щоб засоби масової комунікації в їхніх руках служили джерелом пропагування тих цінностей, які є міццю і величчю кожного суспільства²⁴.

Папа Павло VI звертається до молоді з проханням використовувати засоби соціальної комунікації для покращення своєї освіти, а також для плекання миру та братерства між народами²⁵. Святіший Отець закликає їх берегтись спокус, які можуть стати причиною гріха. Запобігши злу, люди можуть зробити їх засобом для починання добрих і мирних діл²⁶. Понтифік також заявив про готовність Церкви до будь-якої допомоги в розвитку засобів соціальної комунікації. Це можуть бути настанови, натхнення, заохочення, повчання і співпраця²⁷.

Наступник Павла VI, святий Іван Павло II, за свого понтифікату видав багато послань, які продовжували думки його попередника. Велику увагу Іван Павло II приділив питанню впливу засобів масової комунікації на сім'ю, молодь та голошення Євангелія.

В питанні впливу мас-медіа на сім'ю Іван Павло II висловлював своє занепокоєння щодо дітей, які сильно захоплюються світом дорослих і наслідують їх. Дорослі у свою чергу можуть подавати як добрий, так і поганий приклади. Недбайливе ставлення зі сторони батьків є неприпустиме, адже діти без достатнього нагляду піддаються ризику отримати негативні досвіди, які можуть вплинути на їх розвиток і подальше життя. Багато поганих прикладів до них можуть потрапити через засоби соціальної комунікації, тому Іван Павло II закликає медіа-працівників бути відповідальними і дбати, щоб їхні програми несли добрий і повчальний зміст²⁸. В протилежному випадку лиш батьки можуть запобігти шкідливим впливам засобів масової комунікації, використовуючи багато їхніх цінних якостей²⁹.

²⁴Пор. Павло VI. Папське послання *Соціальна комунікація та родина*. Львів 2004, 230.

²⁵Пор. *Церква і соціальна комунікація. Перший Всесвітній день комунікації*, 224.

²⁶Пор. *Соціальна комунікація та родина*, 227.

²⁷Пор. *Церква і соціальна комунікація. Перший Всесвітній день комунікації*, 224.

²⁸Пор. Іван Павло II. Папське послання *Соціальна комунікація та охорона й розвиток дитинства в родині та суспільстві*. Львів 2004, 266-269.

²⁹Пор. Іван Павло II. Папське послання *Соціальна комунікація і родина*. Львів 2004, 271.

Святий Отець також піклується про вплив засобів соціальної комунікації на молодь. Він називає їх: «[...] найперші й найбезпосередніші сприймачі медіа-матеріалів»³⁰. Понтифік зазначає, що молодь є вразлива, адже потерпає від власної розгубленості, страждань та помилок. Саме тому за ними потрібно добре наглядати і наставляти. Це завдання Папа покладає на батьків, вихователів і священників, які не тільки порадою, але і власним добрим прикладом мають навчати молодь. Іван Павло II також закликає молодих до відповідальності у використанні мас-медіа, адже за ними майбутнє³¹.

Іван Павло II написав низку послань, присвячених важливості мас-медіа для голошення Євангелія. Церква має право і обов'язок використовувати засоби соціальної комунікації для поширення Слова Божого³². В цьому мають допомагати християнські комунікатори. Вони повинні володіти великим багажем знань, необхідних для ефективної євангелізації. Іван Павло II додає, що невід'ємним елементом проповідування Євангелія є також молитва, адже для того, щоб бути готовими давати відповіді кожному, комунікатори мають бути скріплені Святи Духом³³.

Підсумовуючи документи, які ми розглянули у цьому розділі, можемо сказати, що Церква готова давати відповідь викликам, які постають перед нею у сучасному світі. Вона намагається голосити Слово Боже там, де це стає можливим. Засоби соціальної комунікації, які з'явилися внаслідок стрімкого розвитку технологічного прогресу, можуть бути використанні як для добрих, так і для поганих цілей. Завдання всіх тих, хто має безпосередній зв'язок з мас-медіа, бути відповідальними і обачними, щоб виконуючи свою роботу вони служили на благо Церкви і розвитку усього людства.

2.2 Документи Католицької Церкви про телебачення та Інтернет

³⁰ Іван Павло II. Папське послання *Соціальна комунікація та християнський розвиток молоді*. Львів 2004, 293.

³¹ Пор. *Соціальна комунікація та християнський розвиток молоді*, 294-296.

³² Пор. Іван Павло II. Папське послання *Проголошення Христового послання в засобах комунікації*, 321.

³³ Пор. Іван Павло II. Папське послання *З підтримкою Духа нести надію*. Львів 2004, 407-408.

Щоб зрозуміти всю важливість “Живого ТБ” як засобу соціальної комунікації всієї Церкви, потрібно взяти до уваги, що цей ресурс є соціально-релігійним інтернет-телебаченням. Він створений для ведення євангелізації Українською Греко-Католицькою Церквою як для старших, які здебільшого дивляться телевизор, так і для молоді, яка користується Інтернетом. Інтернет-телебачення, як засіб соціальної комунікації виник доволі недавно і є ще мало вивчений. Цей ресурс є взаємною інтеграцією обох вагомих для суспільства інформаційних площин. Таке поєднання зможе дати нагоду взяти найкраще як з Інтернету, так і з телебачення, і використати для ефективного голошення Слова Божого³⁴. Як описано вище, “Живе ТБ” включає в себе не лише телебачення, але й Інтернет, тож потрібно розглянути документи Католицької Церкви, які говорять як про перше, так і про друге. Це допоможе дати якіснішу оцінку ставленню Церкви до інтернет-телебачення як засобу соціальної комунікації і водночас зрозуміти важливість “Живого ТБ”.

2.2.1. ТЕЛЕБАЧЕННЯ В ДОКУМЕНТАХ КАТОЛИЦЬКОЇ ЦЕРКВИ

Першим церковним документом, який має відношення до телебачення є енцикліка *Vigilanti Cura*. Як вже сказано вище, вона була написана Папою Пієм XI у 1936 року і є реакцією Церкви на появу кінематографу (аудіовізуальна технологія, яка пізніше буде нерозривно пов’язана з телебаченням). Папа бачить перспективи використання цього засобу соціальної комунікації для ефективнішого проповідування Церквою³⁵. Також Пій XI передбачає і небезпеки кінематографу, адже він може перетворитись на засіб для розбещення, чим принесе велику шкоду людству³⁶. Щоб попередити таку катастрофу, Папа рекомендує створити бюро, яке б давало моральні орієнтири для фільмів та контролювало їх³⁷.

³⁴ Пор. Добрава С. *Здобутки та невирішені проблеми українського інтернет-телебачення* // Наукові записки Інституту журналістики вип. 56. Київ 2014, 146.

³⁵ Пор. *Vigilanti Cura*, 29.

³⁶ Пор. *Vigilanti Cura*, 34.

³⁷ Пор. *Vigilanti Cura*, 37-38.

Першим документом Католицької Церкви, який говорить про телебачення є Енцикліка Папи Пія XII – *Miranda Prorsus*. Як вже було сказано вище, вона була написана 1957 року. В енцикліці Папа Пій XII не лише розвиває думки свого попередника Пія XI щодо кіноматографу, але й аналізує новостворені радіо та телебачення. Вже тоді, люди бурно цікавилися подіями католицького життя і їм було легше про це дізнатися через телебачення, яке все більше мало вплив на людське життя. Папа Пій XII стосовно цього каже, що перегляд відправи, звичайно, не те саме, що прийняти Святе Причастя, проте для тих людей, які не мають змоги прийти до храму телевизор стає альтернативою, яка допоможе зміцнитися у вірі та відновити свою християнську ревність³⁸. Папа також бачив небезпеку телебачення як засобу соціальної комунікації і тому закликав, як керівників цих засобів, так і тих, хто ними послуговується до відповідальності. Особливу увагу він приділив батькам, які мають пильно стежити за своїми дітьми, щоб вберегти їх від поганого впливу на них неморальних програм³⁹. Також Пій XII зобов'язав духовенство звернути увагу на нові засоби соціальної комунікації, зокрема телебачення для того, щоб вміти ними вправно користуватися і провадити євангелізацію, яка є основним завданням Церкви⁴⁰.

Наступний важливий документ, про який також йшлося вище є *Inter Mirifica* (З-поміж дивовиж). Він був написаний у 1963 році і є декретом *II Ватиканського Собору*. Цим декретом Католицька Церква намагалася показати важливість для Неї йти в ногу з часом та необхідність бути присутньою в світі мас-медіа. Це було потрібно, щоб захистити людину від негативного впливу засобів соціальної комунікації та запобігти моральній шкоді, яку могли принести їм ці нові технічні вироби (зокрема телебачення)⁴¹. Цим документом Собор зробив великий внесок у розвиток католицьких засобів соціальної комунікації. Наприклад, започаткував *Всесвітній день комунікації*, в який правлячий папа зобов'язаний видати послання до вірних, які в свою чергу

³⁸ Пор. *Miranda Prorsus*, 67.

³⁹ Пор. *Miranda Prorsus*, 68.

⁴⁰ Пор. *Miranda Prorsus*, 68-69.

⁴¹ Пор. *Inter Mirifica*, 75-76.

мають молитися за успішне здійснення голошення Слова Божого, а також можуть допомогти фінансово⁴². Декрет також поручає *спеціальному бюро Апостольського Престолу, що відповідає за засоби масової комунікації* видати душпастирську інструкцію⁴³.

Як вже було сказано вище, 23 травня 1971 року, за наказом *II Ватиканського Собору, Папська Комісія у справах засобів соціальної комунікації* видає душпастирську інструкцію, яка називається *Communio et Progressio* (Єдність і поступ)⁴⁴. Цей документ вводить багато нових понять для соціальної комунікації, а також описує принципові засади її ефективного розвитку. Душпастирська інструкція дає чіткі вказівки як для комунікаторів, так і для споживачів інформації. Вона є цінною з погляду високого рівня професійних стандартів. Саме тому *Communio et Progressio* вважається одним з найкращих церковних документів у цій сфері⁴⁵. В душпастирській інструкції йдеться також про телебачення. Документ описує, що цей засіб соціальної комунікації створює нові можливості для спілкування, які мають настільки великий вплив на суспільство, що можуть докорінно змінити людське життя. *Папська рада у справах засобів соціальної комунікації* у цій інструкції дає зрозуміти, що є важливо користати з телебачення, адже воно створює наче “місток віри” для людей, які через фізичні вади не спроможні безпосередньо перебувати на відправі. Також цей засіб є важливим для місійної діяльності Церкви, адже здатний донести послання *Доброї Новини* в ті країни, де воно ще не звучало. Окрім того, у інструкції є заклик до духовенства та мирян, які промовляють в ефірі бути вельми уважним до висловлювань та намагатися уникнути всяких непорозумінь⁴⁶.

Ще одним важливим документом Католицької Церкви, про який йшлося вище є *Aetatis Novae* (За нової доби). Він був написаний 22 лютого 1992 року і в ньому знаходяться настанови для розроблення пастирських планів щодо

⁴² Пор. *Inter Mirifica*, 84-85.

⁴³ Пор. *Inter Mirifica*, 85.

⁴⁴ Пор. *Communio et Progressio*, 89.

⁴⁵ Пор. Гадьо Н. *Католицька Церква і комунікація: від слова до онлайн* // *Теле- та радіожурналістика*. вип. 13. Львів 2014, 184-185.

⁴⁶ Пор. *Communio et Progressio*, 127-128.

соціальної комунікації в Церкві. Зокрема, про телебачення там мало сказано, проте наголошується на тому, що є дуже важливо створювати теле- та відеопрограми високої якості, адже це допоможе виразніше відобразити послання Євангелія. Також для цього потрібно залучати творчих вірян Церкви, щоб їхні таланти давали добрі плоди для голошення *Доброї Новини*⁴⁷.

Про телебачення більш детально описує наступний документ Католицької Церкви, який називається *Порнографія та насильство в засобах соціальної комунікації*. Цей документ був виданий 7 травня 1989 року Папською комісією у справах засобів соціальної комунікації і розповідає про етичні проблеми, які виникли через зловживання цими засобами⁴⁸. У душпастирському відгуку йдеться, що як телебачення, так і інші комунікаційні прилади стали небезпечними для сім'ї. Про це свідчать занепокоєння батьків з різних країн світу. Діти отримали змогу дивитися більше телевізійних програм, які можуть стати розсадниками спотворених поглядів на людську гідність⁴⁹.

Наступним документом, який буде розглянуто є папське послання Івана Павла II з нагоди *Всесвітнього дня комунікації*. Цей документ має назву *Соціальна комунікація і поширення солідарності та братерства між країнами й народами*. Говорячи про телебачення, Іван Павло II вказує на великий спектр його можливостей для створення незліченних взаємозв'язків і взаємовпливів. Цей засіб соціальної комунікації має великий потенціал, а тому особи, які відповідають за його використання мають відповідально ставитися до своїх обов'язків і сприяти несенню до людей матеріалів, які будуть для них корисні⁵⁰.

На відміну від попередніх, цей документ повністю присвячений питанню телебачення. Він, подібно як і попередній, також є папським посланням з нагоди *Всесвітнього дня комунікації* і його автором є Іван Павло II. Цей документ було видано 1994 року і він називається *Телебачення і сім'я: засади правильного перегляду телепрограм*. Видання послання припало на час, коли

⁴⁷ Пор. *Aetatis Novae*, 154-156.

⁴⁸ Пор. Папська Комісія у справах засобів соціальної комунікації. Душпастирський відгук *Порнографія та насильство в засобах соціальної комунікації*. Львів 2004, 160-161.

⁴⁹ Пор. *Порнографія та насильство в засобах соціальної комунікації*, 164.

⁵⁰ Пор. Іван Павло II. Папське послання *Соціальна комунікація і поширення солідарності та братерства між країнами й народами*. Львів 2004, 307-308.

телебачення стало головним джерелом новин, відомостей та розваг в суспільстві⁵¹. Папа наголошує на тому, що родина є базовим суспільним осередком життя, любові та солідарності. Виховання дитини є першочерговим покликанням батьків, проте тепер телебачення перетворилося на певну “няньку” для підростаючого покоління. В свою чергу потік інформації, який транслюється з екранів телебачення, часто несе в собі антиморальні цінності. Папа Іван Павло II вважає, що це є великий виклик, адже несе в собі негативний вплив на формування свідомості ще не сформованого підростаючого покоління⁵². Потрібно розуміти, що відповідальні за це не тільки батьки, які мають вберегти своїх дітей від поганих впливів телебачення, але й працівники, які створюють програми. Комунікатори повинні старатися на благо морального та етичного зростання суспільства. У цьому завданні їм може допомогти Церква, адже тим самим вона виконає своє головне пастирське завдання, а саме поширення *Доброї Новини*. Лише так телебачення, як засіб соціальної комунікації зможе служити для формування здорового та сильного суспільства⁵³.

2.2.2. ІНТЕРНЕТ В ДОКУМЕНТАХ КАТОЛИЦЬКОЇ ЦЕРКВИ

Реакція Церкви на появу комп'ютерних технологій описується вже у вище згаданому документі *Aetatis Novae. Папська комісія у справах засобів соціальної комунікації* звертає увагу на те, що з плином часу технічний прогрес сягає нових висот. Церква повинна йти в ногу з часом та освоювати ці площини, адже вони є Божими дарами, які дані для розвитку людства⁵⁴. За цим документом, духовенство та миряни повинні освоювати всі нові засоби соціальної

⁵¹ Пор. Іван Павло II. Папське послання *Телебачення і сім'я: засади правильного перегляду телепрограм*. Львів 2004, 391.

⁵² Пор. *Телебачення і сім'я: засади правильного перегляду телепрограм*, 392.

⁵³ Пор. *Телебачення і сім'я: засади правильного перегляду телепрограм*, 393-394.

⁵⁴ Пор. *Aetatis Novae*, 152.

комунікації, зокрема комп'ютер, щоб сприяти євангелізації, катехизації, освіті, соціальному забезпеченню та екуменічній співпраці⁵⁵.

Наступний документ є папським посланням Івана Павла II з нагоди *Всесвітнього дня комунікації* у 2002 році. Він є реакцією понтифіка на появу Інтернету, як повноцінного засобу соціальної комунікації, і називається *Інтернет – новий форум для проголошення Євангелія*. Папа вважає, що ця подія має дві крайності, адже криє в собі великі небезпеки, і водночас подає світлі надії⁵⁶. Іван Павло II, бачачи всі перспективи Інтернету, каже: «Для Церкви новий світ кіберпростору — це заклик до великої пригоди, якою стане спроба використати нові можливості для того, щоб сповіщати євангельське послання»⁵⁷. У світлі цього Папа вважає, що є дуже важливим шукати практичні способи, щоб допомогти тим, хто через Інтернет вперше стикається з християнством, щоб перепроводити їх з комп'ютерного світу в реальний світ християнської спільноти. Кіберпростір може стати неоціненним засобом для катехизації та євангелізації, проте не в силах замінити істинного досвідчення Бога, яке дає живе літургійне та таїнственне життя католика. Церква повинна дбати, щоб Інтернет перетворився на джерело цінностей для суспільства, а не давав лише факти та знання⁵⁸. Іван Павло II це підтверджує, коли каже: «[...]коли цінності залишені без уваги, то сама людська природа є приниженою, і людина легко забуває свою трансцендентну гідність»⁵⁹.

Вже через місяць після того, як Іван Павло II видав це послання, *Папська комісія у справах засобів соціальної комунікації* видає одразу два нові документи, які називаються *Церква та Інтернет* і *Етика в Інтернеті*. Цей факт показує розуміння Церкви, що Інтернет є настільки важливим засобом соціальної комунікації, що здатен змінити весь світ⁶⁰.

У першому документі *Церква та Інтернет* говориться про ціль Церкви в медіа-просторі, а саме вона включає два аспекти дбати про добрий розвиток

⁵⁵ Пор. *Aetatis Novae*, 153-154.

⁵⁶ Пор. Іван Павло II. Папське послання *Інтернет – новий форум для проголошення Євангелія*. Львів 2004, 418.

⁵⁷ Пор. *Інтернет – новий форум для проголошення Євангелія*, 418.

⁵⁸ Пор. *Інтернет – новий форум для проголошення Євангелія*, 419-420.

⁵⁹ *Інтернет – новий форум для проголошення Євангелія*, 419-420.

⁶⁰ Пор. Гадьо Н. *Католицька Церква і комунікація: від слова до онлайн*, 186.

засобів соціальної комунікації і правильно застосовувати їх для зростання людяності, справедливості та миру. Нажаль, за короткий час свого існування Інтернет став джерелом негативної інформації, яка руйнує людську мораль. Проте цей факт не має вплинути на те, що Церква має відмовитися від користування цього засобу соціальної комунікації, але намагатися його змінити, щоб він служив на добро для суспільства. *Папська комісія*, яка уклала цей документ вважає, що для того, щоб здійснити цю переміну Інтернету, духовенству та мирянам потрібно все більше вивчати його⁶¹. Саме тому автори пропонують: «[...]включити вивчення Інтернету до програм медіа-освіти для семінаристів, священиків, монахів і мирян, вчителів, батьків та учнів, а також нагадують, що Досконалим Комунікатором, прикладом і взірцем, а також суттю комунікації Церкви є Ісус»⁶².

Другим важливим документом *Папської комісії у справах засобів соціальної комунікації*, який присвячений Інтернету є *Етика в Інтернеті*. Важливість цього засобу є безперечна, адже він допомагає здійснити революційні зміни в комерції, освіті, політиці, журналістиці, відносинах нації з нацією та культурою до культури, змінити не тільки те, як люди спілкуються, а навіть те, як вони розуміють своє життя. Поряд з цими добрими впливами є і погані, які порушують етичні норми, а саме це питання про захист та конфіденційність даних, авторське право та право інтелектуальної власності, порнографію, ненависні сайти, поширення чуток та зображення вбивств під виглядом новин та багато іншого⁶³. Завданням Церкви є відповідати на ці виклики і перетворити сучасні засоби соціальної комунікації на засіб спасіння. Це є справжнє покликання цих засобів, зокрема Інтернету, адже вони є дарами Бога, які мають давати можливість Церкві для поширення *Доброї Новини*⁶⁴.

Підсумовуючи вище сказане, варто зауважити, що з початку створення нових засобів соціальної комунікації Католицька Церква позитивно на них

⁶¹ Поп. Pontifical council for social communications. *The Church and internet* // vatican.va (02.09.2020).

⁶² Гадьо Н. *Католицька Церква і комунікація: від слова до онлайн*, 187.

⁶³ Поп. Pontifical council for social communications. *Ethics and internet* // vatican.va (02.09.2020).

реагувала. Вона вбачала у цих дарах Бога можливість для проповідування з покрівель дане Їй Слово Боже. *Добра Новина* змогла зазвучати по всьому світу⁶⁵. Церква засвідчила свою рішучість щодо використання сучасних засобів соціальної комунікації документами *Communio et Progressio* і *Aetatis Novae*. Це душпастирські інструкції, в яких вміщена чітка позиція Церкви до нових медіа. В документі *Aetatis Novae* можна знайти елементи пастирського плану для сфери соціальної комунікації, що засвідчує, що Католицька Церква готова розвивати свою медійну діяльність.

2.3. Соціальна комунікація в документах Української Греко-Католицької Церкви

Документи Католицької Церкви, які говорять про соціальну комунікацію є актуальними і для Української Греко-Католицької Церкви, проте розвиток медійної сфери другої не є таким великим, як в першій. Це зумовлено тим, що вся католицька преса, яка була створена на початку ХХ століття і поширювалась на території колишнього Радянського Союзу, була піддана комуністичній цензурі та повністю знищена. Причиною цього була ліквідація УГКЦ, яка відбулася 8-10 березня 1946 року. Саме тому всю сучасну медіа-систему довелось створювати заново, аж з 1991 року, після здобуття Незалежності України⁶⁶. В квітні цього ж року було прийнято *Закон України Про свободу совісті та релігійні організації*, в якому зазначено, що всі релігійні організації мають юридичне право поширювати свої погляди через засоби соціальної комунікації⁶⁷. З цього часу УГКЦ також почала свою медійну діяльність та постійно засвідчувала свою готовність бути присутньою у цій площині. Було видано чимало документів та соборових постанов, в яких згадувалось про засоби соціальної комунікації. Буде доцільно в хронологічному

⁶⁵ Пор. Павло VI. Апостольське повчання *Evangelii Nuntiandi*. Львів 2004, 329-331.

⁶⁶ Пор. Гадьо Н. *Медіастратегії Католицької Церкви в інтернеті*. Дисертація на здобуття наукового ступеня кандидата наук із соціальних комунікацій, Львівський національний університет імені Івана Франка 2017, 58.

⁶⁷ Пор. Верховна рада УРСР. *Закон України. Про свободу совісті та релігійні організації*. стаття 22 // zakon.rada.gov.ua (02.09.2020).

порядку їх розглянути, щоб краще зрозуміти важливість «Живого ТБ» та інших медіа-ресурсів для УГКЦ.

Першим таким документом Української Греко-Католицької Церкви є ряд постанов Синоду Єпископів, що відбувся у місті Львові, 1–5 липня 2001 року, на чолі з блаженнішим Любомиром Гузаром. Учасники Синоду вбачали необхідність в затвердженні списку *Постійних Синодальних комісій*, які мали почати свою діяльність. Серед них можна було знайти комісію суспільних комунікації та культури⁶⁸. Вже на наступному Синоді, який відбувся 7-12 липня 2002 року в місті Києві, було призначено голову для цієї комісії, і ним став владика Юліан Кбур⁶⁹. А ще через рік, з 24 вересня по 1 жовтня, на Синоді Єпископів було ухвалено опрацювання *Положень про Синодальну комісію суспільних комунікацій та культури*, а також розроблення концепції інформаційної політики УГКЦ⁷⁰.

Ще одним документом, який свідчить про намір УГКЦ розвиватися в медійній сфері, є ряд постанов Синоду Єпископів, що відбувся в Львові-Брюховичах від 29 листопада до 5 грудня 2009 року. У 22 пункті йдеться про те, що для Церкви буде корисною розбудова *Департаменту інформації Патріаршої курії УГКЦ*, адже це покращить її діяльність у сфері суспільної комунікації⁷¹.

Серед постанов Синоду, який відбувся наступного року у Львові-Брюховичах, від 2 до 9 вересня, єпископами було визнано, що розвиток суспільних комунікацій є необхідним для успішної розбудови Церкви, єпархії та екзархату. Саме тому у 24 пункті є рекомендація для правлячих архиєреїв УГКЦ, призначити в себе на єпархіях кваліфікованих осіб, які б відповідали за прес-службу⁷².

З 7 квітня 2015 року, в Українській Греко-Католицькій Церкві вступають у силу *Канони Партикулярного Права*. Їх проголосив блаженніший Святослав,

⁶⁸ Пор. Синод Єпископів УГКЦ. *Постанови Синоду 2001 року* //docs.ugcc.ua (04.09.2020).

⁶⁹ Пор. Синод Єпископів УГКЦ. *Постанови Синоду 2002 року* //docs.ugcc.ua (04.09.2020).

⁷⁰ Пор. Синод Єпископів УГКЦ. *Постанови Синоду 2003 року* //docs.ugcc.ua (04.09.2020).

⁷¹ Пор. Синод Єпископів УГКЦ. *Постанови Синоду 2009 року* // ugcc.ua (04.09.2020).

⁷² Пор. Синод Єпископів УГКЦ. *Постанови Синоду 2010 року* // ugcc.ua (04.09.2020).

Отець і Глава УГКЦ, згідно норми канону 112, §1 *Кодексу Канонів Східних Церков*. У *Партикулярному праві УГКЦ*, можна знайти цілу главу, яка присвячена засобам соціальної комунікації, зокрема книгам. У каноні 77 йдеться про те, що завданням кожного єпархіального єпископа є укласти правила користування комунікативними приладами, через які висвітлюється католицька наука та мораль. Священнослужителі та члени інститутів богопосвяченого життя, які будуть це здійснювати, повинні отримати на це дозвіл власного єпархіального єпископа. 78 канон цієї ж глави описує про важливість авторських прав і що вони захищаються канонічним та цивільним правом⁷³.

Наступним документом, в якому згадуються засоби соціальної комунікації, є постанова *Сімдесятої сесії Синоду Єпископів Києво-Галицького Верховного Архiepіскопства УГКЦ*, який відбувся 3-4 лютого 2016 року у місті Львові-Брюховичах. У ньому наголошується на важливості медіа-освіти для семінарій. Єпископи пропонують створити програми з медіа-грамотності та навичок журналістської роботи. Окрім цього, учасники Синоду вбачають за потрібне запровадити практичні тренінги з медіа-грамотності й комунікацій у рамках курсів постійної формації духовенства. Ці завдання вони доручають *Департаментові інформації УГКЦ*, який, як було вже зазначено вище, було засновано Синодом Єпископів ще у 2009 році. Окрім цього, серед постанов також можна знайти наголошення на важливості створення єпархіальних прес-служб⁷⁴.

Про важливість розвитку єпархіальних прес-служб також йдеться в *постановах Синоду Єпископів УГКЦ*, який відбувся 2-11 вересня 2018 року у місті Львові-Брюховичах. Окрім цього, учасники Синоду визнали, що комунікаційна діяльність єпархіального єпископа є необхідна, адже це

⁷³ Пор. Синод Єпископів УГКЦ. *Канони Партикулярного Права Української Греко-Католицької Церкви*. Львів 2015, кан. 78.

⁷⁴ Пор. Синод Єпископів Києво-Галицького Верховного Архiepіскопства УГКЦ. *Постанови Синоду 2016 року* // ugcc.ua (05.09.2020).

допоможе йому ефективніше проповідувати Слово Боже, звершувати вчительський уряд та управляти єпархією⁷⁵.

1 листопада цього ж року у місті Києві відбулася четверта сесія *Синоду Єпископів Києво-Галицької Митрополії УГКЦ*. На ній прес-секретарю Київської архієпархії о. Андрію Бондаруку, разом з членами координаційної групи, було доручено розробити *комунікаційну стратегію Києво-Галицької Митрополії Української Греко-Католицької Церкви* та представити її на наступній сесії⁷⁶. Тож 21 березня 2019 року відбулася п'ята *сесія Синоду Єпископів Києво-Галицької Митрополії УГКЦ*. Отець Андрій Бондарук представив вже розроблену *комунікаційну стратегію*, в результаті чого учасники Синоду уклали декілька положень, які стосуються засобів соціальної комунікації. Серед них є прохання до правлячих архиєреїв, призначити окремих осіб, які б відповідали за прес-службу в тих єпархіях, де їх ще немає. Також о. Андрієві Бондаруку було доручено очолити і провадити *формаційну програму для прес-секретарів Києво-Галицької митрополії*. Окрім цього, було прийнято рішення встановлювати в храмах скриньки, задля фінансової підтримки медійних проектів Києво-Галицької митрополії УГКЦ⁷⁷.

Вже наступного дня, 22 березня, в Львівській Архієпархії починає діяти *Інструкція для душпастирювання: цифрові комунікації*. Цей документ є призначений для усіх вірних, а особливо душпастирів. У ньому йдеться про те, що саме спілкування є великим Божим даром, яке може як будувати, так і руйнувати. Його ми можемо здійснювати в різний спосіб, в тому числі і через сучасні засоби соціальної комунікації. Саме тому і було укладено цю інструкцію. Нові комунікативні прилади дають змогу приймати, передавати та поширювати інформацію з великою швидкістю та на великі відстані. Посередником такої комунікації не є технічні прилади і не середовище комунікації, а сама людина. Саме від неї йде послання, яке опрацьовується в

⁷⁵ Пор. Синод Єпископів УГКЦ. *Постанови Синоду 2018 року* // ugcc.ua (05.09.2020).

⁷⁶ Пор. Синод Єпископів Києво-Галицької Митрополії УГКЦ. *Постанови Синоду 2018 року* // ugcc.ua (05.09.2020).

⁷⁷ Пор. Синод Єпископів Києво-Галицької Митрополії УГКЦ. *Постанови Синоду 2019 року* // ugcc.ua (05.09.2020).

голови та серці іншої людини та передається далі. Тому, важливо звернути увагу на те, що кожен є покликаний до проголошення Слова Божого. В документі також йдеться, що використання засобів соціальної комунікації може бути як для добра, так і зла. В результаті зловживання цими технічними засобами, виникають такі патології як: *порнографія он-лайн; азартні інтернет-ігри; information overload* — пошук некорисної інформації без мети; *соціальні мережі; гра в рольові ігри* через цифрові медіа, чи Інтернет; також є такі небезпеки як *кіберзалякування та кіберпереслідування* тощо... Саме тому, присутність Церкви в засобах соціальної комунікації є важлива. Священики зобов'язані не лише поширювати Слово Боже, але й вміло зауважувати різні зловживання комунікативними засобами та докладати зусиль до порятунку таких людей⁷⁸.

Наступним важливим документом, який свідчить про те, що УГКЦ готова йти в ногу з часом та бути присутньою в засобах соціальної комунікації є *Декрет про заснування Патріаршої ради соціальних комунікацій УГКЦ*. В самому декреті є зазначено, що для Церкви є необхідністю бути присутньою в медіа-просторі, адже це відкриє можливість добре виконувати завдання голошення Слова Божого. Окрім цього, засоби соціальної комунікації є призначені для того, щоб допомагати священикам у пастирському служінні. Саме тому, цей декрет було підписано 7 травня 2019 року блаженнішим Святославом, який і став головою *Патріаршої ради соціальних комунікацій УГКЦ*⁷⁹. На посаду заступника було призначено о. Ігоря Яціва, чинного керівника *Департаменту інформації УГКЦ*⁸⁰. Паралельно з цим, було укладено *Положення про Патріаршу раду соціальних комунікацій*. З цих положень виходить, що Рада є постійним дорадчим органом Отця і Глави УГКЦ в питаннях соціальної комунікації. Її завданням є формувати комунікативні цілі для *Департаменту інформації*. Окрім цього, Рада має шукати фінансування для

⁷⁸ Ігор, Архiepіскоп і Митрополит Львівський. Інструкція для душпастирювання *Цифрові комунікації «Нові форми спілкування у душпастирстві»* // ugcc.lviv.ua (06.09.2020).

⁷⁹ Пор. Отець і Глава Української Греко-Католицької Церкви СВЯТОСЛАВ. *Декрет про заснування Патріаршої Ради соціальних комунікацій* // ugcc.ua (05.09.2020).

⁸⁰ Пор. Департамент інформації УГКЦ. *В УГКЦ створено Патріаршу раду соціальної комунікації УГКЦ* //ugcc.if.ua (05.09.2020).

розвитку комунікаційної діяльності УГКЦ та відповідати на кризові питання та виклики⁸¹.

Про соціальну комунікацію також йдеться в документі, який перелічує постанови Синоду Єпископів, що відбувся в Римі 1-10 вересня 2019 року. Серед положень є заклик до духовенства, богопосвячених осіб і мирян спілкуватися одне з одним, використовуючи засоби соціальної комунікації. Окрім цього, учасники Синоду доручають *Департаменту інформації Патріаршої курії УГКЦ* дбати про розвиток медійних ресурсів, а також, співпрацюючи з єпархіальними єпископами, довершити створення *Багатомовної інформаційної агенції УГКЦ*⁸².

Ще одним важливим документом Української Греко-Католицької Церкви, який присвячений засобам соціальної комунікації є *Інструкція про присутність церковних структур, інституцій, духовенства, богопосвячених осіб Києво-Галицького Верховного Архиепископства УГКЦ в мережі “Інтернет”*. Його було затверджено 3 серпня 2020 року *Постановою Вісімдесят п'ятої сесії Синоду Єпископів Києво-Галицького Верховного Архиепископства УГКЦ*, який відбувся 17-18 липня 2020 року, в селищі Зарваниця⁸³. В документі описано про покликання Церкви проповідувати Євангеліє, яке було дане самим Ісусом Христом. Задля того, щоб Слово Боже звучало по всьому світі, Вона має обов'язок скористатися новими засобами соціальних комунікацій, а зокрема Інтернетом. Соціальні медіа стали для людей найбільшим місцем для поширення та обміну інформацією. Це дає велику перспективу для духовенства та богопосвячених осіб, щоб здійснювати такі види діяльності як: інформаційну, євангелізаційну, освітню, промоційну, формаційну та суспільну. Проте для ефективного функціонування інституційних та індивідуальних профілів, у документі запропоновано ряд принципів, яких потрібно дотримуватись. Дотримання цих норм допоможе окреслити певні рамки

⁸¹ Пор. Отець і Глава Української Греко-Католицької Церкви СВЯТОСЛАВ. *Положення про Патріаршу раду соціальних комунікацій УГКЦ* // ugcc.ua (05.09.2020).

⁸² Пор. Синод Єпископів УГКЦ. *Постанови Синоду 2019 року* // ugcc.ua (05.09.2020).

⁸³ Пор. Синод Єпископів Києво-Галицького Верховного Архиепископства УГКЦ. *Постанови Синоду 2020 року* // ugcc.ua (06.09.2020).

поведінки в Інтернеті, що дозволить запобігти помилок, яких може допуститися власник профілю. В інструкції також описані правила етикету в соціальних мережах та правила поводження під час виборчих кампаній. *Інструкція про присутність церковних структур, інституцій, духовенства, богопосвячених осіб Києво-Галицького Верховного Архиепископства УГКЦ в мережі “Інтернет”* є дуже важливим документом Церкви, адже показує Її готовність йти в ногу з часом та все більше проникати в медіа-простір⁸⁴.

Останнім документом Української Греко-Католицької Церкви, який присвячений засобам соціальної комунікації, є *Інструкція про впорядкування книговидання в УГКЦ*. Він вступив в дію 3 листопада 2020 року, за постановою Синоду Єпископів УГКЦ, який відбувся 29 вересня цього ж року⁸⁵. Ця інструкція є адресована місцевим ієрархам та описує норми церковного законодавства, що стосуються видавництва та поширення релігійної літератури в УГКЦ. У документі є наголошено на важливості використання сучасних медіа-ресурсів для проголошення Слова Божого. Неоціненним для Церкви засобом соціальної комунікації є друковане слово, адже без книги є дуже важко піднести рівень своєї богословської обізнаності. Саме тому є потреба у виданні якісної літератури, а також, щоб запобігти шкідливого впливу видань, у яких містяться явні догматичні й богословські помилки. Ця інструкція містить норми для видань Святого Письма, літургійних текстів, паралітургійних текстів (молитов і набоженств), текстів для катехитичного навчання та вивчення християнського віровчення та інших... Також тут містяться норми процедури надання дозволу, затвердження чи схвалення і благословення для друкованих видань, а також рекомендації до їх розповсюдження та використання⁸⁶. Цей документ є дуже корисний для УГКЦ, адже з дотриманням цих рекомендацій можна попередити поширення літератури, яка б шкодила духовному життю вірних.

⁸⁴ Пор. Синод Єпископів Києво-Галицького Верховного Архиепископства УГКЦ. *Інструкція про присутність церковних структур, інституцій, духовенства, богопосвячених осіб КГВА УГКЦ у мережі «Інтернет»* // ugcc.ua (06.09.2020).

⁸⁵ Пор. Синод Єпископів УГКЦ. *Постанови Синоду 2020 року* // ugcc.ua (07.09.2020).

⁸⁶ Синод Єпископів УГКЦ. *Інструкція про впорядкування книговидання в УГКЦ* // ugcc.ua (07.09.2020).

Підсумовуючи вище сказане, варто зауважити, що Українська Греко-Католицька Церква, з моменту здобуття Незалежності України 1991 року, активно намагається проникнути в медіа-простір. Було зроблено багато роботи, щоб розбудувати інформаційні структури та створити нові медіа-ресурси. Окрім цього, було видано документи, які врегульовують роботу цих засобів соціальної комунікації. УГКЦ зуміла показати своє бажання йти в ногу з часом, задля активнішого проголошення Слова Божого.

РОЗДІЛ 3

ІНТЕРНЕТ-ТЕЛЕБАЧЕННЯ «ЖИВЕ ТБ» ЯК МЕДІЙНИЙ ІНСТРУМЕНТ У ПАСТОРАЛЬНІЙ ПРАЦІ УГКЦ

3.1. Секуляризація українського суспільства

«І казав їм: “Ідіть же по всьому світу та проповідуйте Євангелію всякому творінню”» (Мр 16,15). Саме такий заклик є на сторінках Євангелія і він був спрямований Христом до апостолів. Вони були засновниками Церкви, а тому передають Її свою місію проповідування Божого Слова. В *Катехизмі УГКЦ «Христос - наша Пасха»* йдеться, що апостоли, подібно як їх Вчитель, передають Його Євангеліє своїм учням в живому слові проповіді та закликають зберігати його. «Бережи добре передання за допомогою Духа Святого, який живе в нас» (2 Тм. 1, 14)¹.

Папа Франциск, в одній із своїх промов пояснює, чому саме Церква є Апостольською. Слово *ἀπόστολος* з грецької мови означає *пошаний, висланий*. Апостоли були послані Ісусом проповідувати Слово Боже по всьому світу і це завдання вони передали Церкві. Вона опирається на їх вчення і владу, яку передав їм Христос. Церква є Апостольська, а отже є послана бути місійною і проповідувати Євангеліє по всьому світу².

Слово *Євангеліє* грецькою *τὸ εὐαγγέλιον*, перекладається як *Добра Новина*. Цей термін можна часто зустріти на сторінках Святого Письма, а саме в євангелиста Марка (див. 1, 14-15; 8, 35; 10, 29; 13, 10; 14, 9; 16, 15). Також слово *Євангеліє* можна знайти у Матея (див. 9, 35; 24, 14; 26, 13). Вже апостол Павло використовував термін *εὐαγγελίσασθαι* (див. 2 Кор. 10, 16), який з грецької

¹ Пор. Синод Єпископів УГКЦ. *Катехизм УГКЦ «Христос - наша пасха»*. Львів 2012, 33.

² Пор. Папа пояснив, що означає «Церква — апостольська» // credo.pro (11.11.2020).

перекладається як *євангелізувати*. Євангелізація означає проповідь *Доброї Новини* та є покликанням Церкви, як Апостольської інституції³.

Прикладом поширення та навчання істини є сам Христос. Він є найкращим Учителем, адже учні і навіть фарисеї Його так називали. Іван Павло II вважав, що тим навчанням було життя Ісуса, бо Його приклад і є найкращим свідченням спасіння і освячення⁴. Церква повинна наслідувати Христа, бо саме для цього Він і залишив Євангеліє, де розкриває Себе, як Любов. І чим більший цей Дух любові Божої в Церкві, тим в ній більше ревності, цілеспрямованості⁵. Папа Павло VI, в одному із своїх послань зазначив, що не словом, а ділом Церква має свідчити християнське життя, бо це найперший і найдієвіший спосіб євангелізації⁶.

Церква не може бути закритою, для поширення Божого Слова. Саме в ній зароджується віра і пізнається істина, яка вимагає бути правдивою для здійснення євангелізації. Її завданням є проголошувати Ісуса, Який є Спасителем і Відкупителем для всіх людей. Також проповідувати Царство Боже – як дар і завдання, що дає Христос людині, та Його смерть і Воскресіння – як підтвердження Союзу Бога і Людства⁷.

В сучасності перед Церквою постало багато викликів, якщо говорити про Євангелізацію. Згідно соціологічних досліджень від другої половини ХХ століття все більше і більше людей почали піддаватися впливу секуляризації. Вона характеризується девальвацією християнських цінностей, поширенням релігійного індиферентизму, зведенням релігії до приватного життя людини і маргіналізацією вірних. Через це кількість людей, які відступили від віри, або досі не знають Христа зростає, а тому євангелізація сьогодні є основним завданням Церкви⁸.

³ Синод Єпископів XIII Звичайна Генеральна Асамблея. *Нова Євангелізація для передачі християнської віри. Lineamenta* // cerkiew.olsztyn.pl (11.11.2020).

⁴ Пор. Іван Павло II. Апостольське поучення *Catechesi tradendae*. Львів 2008, 7-10.

⁵ Пор. Федоров В. *Православная миссиология на пороге третьего тысячелетия*, Санкт-Петербург 1999, 35.

⁶ Пор. *Evangelii Nuntiandi*, 329.

⁷ Пор. Генеральний секретаріат у справах євангелізації. *Що означає Євангелізація?* Львів 2013, 18.

⁸ Пор. *Нова євангелізація* // catholicencyclopedia.in.ua (11.11.2020).

Якщо детальніше, то слово *секуляризація*, з латинської *secularis* перекладається як – *мирський, світський*. Для неї характерним є обмеження впливу Церкви на духовне, ідеологічне та політичне життя людини. Також відбувається маргіналізація релігійних ідеологій у житті суспільства. На законодавчому рівні відбувається відокремлення Церкви від держави та освіти. Ідея секуляризації зароджувалась ще за доби Відродження та Реформації. Свого розвитку вона набула в часи європейського й американського Просвітництва. Цьому сприяли такі філософи як: Вольтер, Дидро, Монтеск'є, Д'Аламбер, Гельвецій, Кондорсе, Руссо, Кондильяк, Пейна та інші... Результатом розвитку секуляризації є стрімке поширення нерелігійних ідеологій⁹.

Для Церкви секуляризація є великим викликом, адже вона призводить до того, що люди свідомо відмовляються слухати і розуміти слова Євангелія. Для західного світу відокремлення Церкви від держави розглядається як позитивне явище, яке наче звільнює людину. Також поганим є те, що процес секуляризації має вплив на культуру, що породжує серйозні антропологічні наслідки. Таким чином поступово міняється менталітет людей, для яких Бог може бути повністю виключеним і відділеним від їхнього життя¹⁰.

Проповідь Слова Божого в сучасному світі Церква називається – *Нова Євангелізація*. Цей термін вперше вжив Папа Іван Павло II. На відміну від першої, *Нова Євангелізація* є адресована народам, які раніше були християнськими, але переживають вплив секуляризації. Її завданням є глибоке проникнення Євангелія в свідомість сучасних людей¹¹.

Церква, як структура свідчення живого Христа у сучасному світі, в силі подолати різні конфлікти. Її прерогатива – преобразити ці непорозуміння в співпрацю, яка призведе до взаємозбагачення. Жива присутність Церкви, у процесі глобалізації, зможе призвести до свободи Божих дітей, які зараз

⁹ Пор. Заблоцький В. *Секуляризація* // Філософський енциклопедичний словник. Київ 2002, 574.

¹⁰ Пор. *Нова Євангелізація для передачі християнської віри. Lineamenta*.

¹¹ Пор. Давидчак Х. *Нова Євангелізація і медійні виклики: контекст світських ЗМІ України* // Вісник Львівського університету. Серія журналістика, вип. 39. Львів 2014, 21.

перебувають у поневоленні секуляризацією¹². Генеральний секретаріат у справах євангелізації вважає, що завданням Церкви є звільнити їх з того полону і відновити цілісний розвиток людини, через євангелізацію, яка є необхідною для цього¹³.

В Україні процес секуляризації проходить непомітно. Про це свідчать результати соціологічних досліджень, які були зроблені Українським центром економічних та політичних досліджень ім. Олександра Разумкова. Станом від 2000 до 2013 років, відсоток людей, які ідентифікують себе як віруючі помітно збільшився з 57,8% до 67,0%. Найвищий відсоток віруючих людей було зафіксовано у 2014 році і від складає 76% опитаних. В усі наступні роки це значення поступово падало. Станом на 2019 рік, відсоток віруючих українців опустився до 66% опитаних¹⁴.



15

Така негативна динаміка спостерігається через поступовий процес секуляризації, який розвивається на території України. Дослідниця Ольга Яроцька, зважаючи на інші соціологічні дослідження, робить висновок, що хоч число віруючих українців є великим, проте дуже малий відсоток тих, хто вважає, що релігія має вплив на них. За цими даними віра, для самих же віруючих українців, практично не впливає на якість їхнього особистого та

¹² Пор. Давидчак Х. *Нова Євангелізація і медійні виклики: контекст світських ЗМІ України*

¹³ Пор. Генеральний секретаріат у справах євангелізації. *Що означає Євангелізація?*, 18.

¹⁴ Див. Разумков Центр. *Релігія і Церква в українському суспільстві: Результати соціологічного дослідження* // razumkov.org.ua. (13.11.20).

¹⁵ Див. Разумков Центр. *Релігія і Церква в українському суспільстві: Результати соціологічного дослідження*.

сімейного життя, не важлива для формування поведінки, суспільної активності, світовідчуття та навіть світорозуміння. Ольга Яроцька вважає, що в Україні розвивається загальноєвропейський тип секуляризації¹⁶.

Висновки Ольги Яроцької знаходять своє підтвердження і в ще одному важливому соціологічному дослідженні, яке також було зроблено Українським центром економічних та політичних досліджень ім. Олександра Разумкова. В цьому опитуванні розглядалася важливість якостей, які можна виховати в сім'ї. Серед них була також релігійність. Тож, за даними результатів з 2000 до 2013 року, релігійність не є важливою якістю, яку можна виховувати в сім'ї. Станом на 2013 рік, лише 16,5% опитаних українців вважають, що це важливо¹⁷. Саме в цьому є найбільша небезпека поширення секуляризації в Україні.

Які з наведених якостей, що їх можна виховати в сім'ї, є найбільш важливими? % опитаних				
	2000р.	2005р.	2010р.	2013р.
Працелюбність	85,6	78,3	74,8	78,1
Почуття відповідальності	70,2	62,1	58,6	67,7
Терпимість і повага до інших людей	58,6	55,5	57,3	59,4
Бережливість (обачне ставлення до грошей і речей)	51,0	38,2	42,2	43,8
Рішучість, наполегливість	38,2	44,3	45,1	42,5
Вміння тримати себе в товаристві	47,4	43,6	42,1	41,9
Незалежність	35,1	33,6	32,6	37,7
Слухняність	27,6	26,9	20,5	17,2
Релігійність	10,8	16,6	16,8	16,5
Вміння ділитися	20,9	17,4	16,0	16,4
Уява	9,5	7,3	7,7	7,0
Важко відповісти	1,4	0,9	1,8	0,8

18

В *Катехизмі УГКЦ «Христос – наша Пасха»* сказано, що саме сім'я має бути середовищем передавання віри. Найперше, Церква повинна прищепити в дітях любов до Божого Слова ще змалку, і має робити це через батьків. Їм, в свою чергу, потрібно виховувати своїх дітей у вірі, проявляючи її у власних вчинках, молитвою та читанням Євангелія. Саме таке свідчення робить їх першими

¹⁶ Пор. Яроцька О. *Секуляризація та її осмислення в сучасному релігієзнавстві й теологічній думці* // *Гуманітарні студії*, вип. 24. Київ 2014, 92.

¹⁷ Див. Центр Разумкова. *Релігійність українців: рівень, характер, ставлення до окремих аспектів церковно-релігійної ситуації і державноконфесійних відносин* // *Національна безпека і оборона*, вип. 1(138). Київ 2013, 23.

¹⁸ Див. Центр Разумкова. *Релігійність українців: рівень, характер, ставлення до окремих аспектів церковно-релігійної ситуації і державноконфесійних відносин*, 23.

катехитами¹⁹. Папа Павло VI підтримує це твердження і вважає необхідним самовдосконалення батьків у питаннях віри, щоб вони ніяким чином не занедбали релігійне виховання своїх дітей²⁰. Тож ці нові виклики, які постали перед Церквою, заохочують Її до ревнішого проповідування Слова Божого та поширення віри.

Також папа Павло VI зауважує, що віра походить від слухання, проте сучасна людина часто є глуха до слів. З розвитком технологій, в тому числі засобів соціальної комунікації, людина перейшла етап цивілізації слова і ввійшла в цивілізацію образів. Святіший Отець заохочував користати з тих засобів, адже вони є спроможні до нескінченності розширити межі для проповідування Євангелія. Засоби соціальної комунікації можуть відкрити перед Церквою можливість проповідувати з покрівель дане Їй Слово Боже. *Добра Новина* може звучати по всьому світу, але водночас вона має зберігати здатність проникати в сумління кожної людини і таким чином закорінюватись у їх серцях²¹.

Підсумовуючи вище сказане, можна дійти до висновку, що євангелізація – це заклик Христа до апостолів, котрі цю місію передають Церкві. Сама євангелізація полягає у проповідуванні *Доброї Новини*. Сьогодні перед Церквою є виклик секуляризації суспільства, що стало причиною виникнення *Нової Євангелізації*. Вона є скерована до людей, які відійшли від віри в Бога. Для УГКЦ, щоб попередити розвиток секуляризації, є важливо навчити батьків, що вони є першими катехитами для дитини. Якби Слово Боже проникало в людей з раннього дитинства через перших євангелізаторів-батьків, то набагато легше було б у сучасному світі проповідувати живого Христа. Незважаючи на всі виклики, Христова Церква ніколи не полишить свою місію і буде йти слідами Христа, проповідуючи Його Слово. Зважаючи на такі великі можливості засобів соціальної комунікації у проповіді Євангелія в сучасному

¹⁹ Пор. Катехизм УГКЦ «Христос наша пасха», 67.

²⁰ Пор. *Evangellii Nuntiandi*, 331.

²¹ Пор. *Evangellii Nuntiandi*, 329-331.

суспільстві, буде розглянуто перевагу інтернет-телебачення у пасторальній праці, як медіа-ресурсу, що об'єднує в собі функції телебачення та Інтернету.

3.2. Переваги використання технології інтернет-телебачення у пасторальній праці.

Інтернет-телебачення є доволі новим засобом соціальної комунікації. Окрім того, воно є багатофункціональним, адже об'єднує у собі можливості як телебачення так Інтернету. Саме тому цей медіа-ресурс може стати для Церкви дієвим інструментом для голошення Слова Божого. Буде доцільно розглянути функції телебачення та Інтернету, щоб зрозуміти переваги інтернет-телебачення у пасторальній праці.

Телебачення є одним із найпопулярніших медіа-ресурсів через те, що є дуже дієвим джерелом інформації. Воно виконує такі основні функції: інформаційну, освітньо-виховну, культурологічну, культурно-просвітницьку, культурно-рекреативну²². Якщо їх вдало використати, то телебачення дає змогу задовільнити потреби глядача інформативно, емоційно та естетично²³. При перегляді телевізору люди задіюють ті ж аспекти пізнання, що і при слуханні радіо, окрім уяви тому, що все є наочно представлено. Телебачення вважається найпопулярнішим засобом соціальної комунікації і має великий вплив на глядача. Воно викликає в нього довіру, через унаочнення всього сказаного у ефірі і формує його ставлення до певних речей та навіть змінює свідомість²⁴.

Інтернет є найновішим серед основних засобів соціальної комунікації. Його унікальність полягає в тому, що він вміщує в собі властивості своїх попередників. Інтернет дає можливість поширювати інформацію за допомогою

²² Пор. Трачук Т. *Культурно-просвітницька та культурно-рекреативна функції українського телебачення // Наукові записки. Національного університету Острозька академії*, вип 3. Острог 2012, 11.

²³ Пор. Трачук Т. *Культурно-просвітницька та культурно-рекреативна функції українського телебачення*, 4.

²⁴ Пор. Трачук Т. *Культурно-просвітницька та культурно-рекреативна функції українського телебачення*, 4.

тексту та гіпертексту, звуку, відео та фото, і в даному випадку комунікатором може стати будь-хто²⁵. Він є популярним і має низку переваг:

1. Швидкість – за багатьма подіями можна стежити наживо, в режимі онлайн або за декілька хвилин після їх початку²⁶.
2. Інтерактивність – від аудиторії приходить зворотна реакція на інформацію, якою ділиться певний користувач мережі²⁷.
3. Незатратність – є можливість ділитися інформацію практично не витрачаючи кошти. Навіть власний медіа-ресурс можна створити на безкоштовній платформі²⁸.
4. Відсутність посередників – дає змогу спілкуватися напряму зі своєю аудиторією, не переймаючись про редагування вашої інформації з рук посередників²⁹.
5. Відсутність кордонів – комунікатор ділиться інформацією зі всіма користувачами мережі Інтернет³⁰.
6. Мультимедійність – є можливість ділитися і збирати інформацію у будь-якому форматі³¹.

Ці функції дають нагоду людям збирати, поширювати, оцінювати і аналізувати легкодоступну інформацію у будь-який зручний для них час. Саме це є причиною великої популярності Інтернету і перетворенням його в засіб інтегрування багатьох думок³².

Зі збільшенням кількості користувачів цього засобу соціальної комунікації створюється Інтернет-спільнота, яка отримує багато можливостей. До них належать: конвергентність, тобто здатність до розвитку, інтерактивність, мобільність та оперативність. Це робить Інтернет незамінним засобом

²⁵ Пор. Сидоров М. *Інтернет як засіб соціальної комунікації та соціального впливу* // *Політичний менеджмент*, вип. 4. Київ 2008, 120.

²⁶ Пор. Бабинська С. та ін. *Церква і медіа. 7 кроків до порозуміння*, 73.

²⁷ Пор. Бабинська С. та ін. *Церква і медіа. 7 кроків до порозуміння*, 74.

²⁸ Пор. Бабинська С. та ін. *Церква і медіа. 7 кроків до порозуміння*, 74.

²⁹ Пор. Бабинська С. та ін. *Церква і медіа. 7 кроків до порозуміння*, 74.

³⁰ Пор. Бабинська С. та ін. *Церква і медіа. 7 кроків до порозуміння*, 74.

³¹ Пор. Бабинська С. та ін. *Церква і медіа. 7 кроків до порозуміння*, 74.

³² Пор. Коваль Т. *Інтернет як засіб комунікативної глобалізації* // *Діалог. Медіа-студії*, вип. 20. Одеса 2015, 183.

комунікації між людьми, а тому він став необхідним для будь-яких суспільних відносин в сьогоденні³³.

Передумовою поширення такого феномену, як інтернет-телебачення на території України, став стрімкий розвиток інноваційних технологій в інформаційній сфері, а саме поява цифрового телебачення. Воно є відносно новим типом технології мовлення, яке дає змогу передавати інформацію про картинку та звук в байтах. Це означає, що для людей відкривається можливість поширення інформації в більшій кількості та кращій якості, ніж це було можливо при використанні аналогових телевізійних технологій. Для України транслявання телевізійних каналів у цифровому форматі стало доступно після підписання міжнародної угоди у 2006 році в Женеві. Багато світових експертів дали високу оцінку появі цифрового телебачення, те передбачили його інтеграцію в Інтернет³⁴.

«Інтернет-телебачення — це черговий крок розвитку інформаційного суспільства, зумовлений потребою аудиторії в оперативному висвітленні подій, а головне — у зручній формі такого висвітлення (перегляд телепрограм одночасно з постійним моніторингом інтернет-контенту)»³⁵. Перевагою інтернет-телебачення над звичайним телебаченням є можливість для глядача вибирати контент, який його справді цікавить. Це допоможе виробникам інформаційного продукту краще розуміти потреби споживачів та пропонувати людям те, що їм до вподоби³⁶.

З допомогою інтернет-телебачення споживач може переглянути відео-контент в записі, а також у вигляді трансляції в режимі онлайн. Ці два способи мають свої переваги, проте в другому випадку для користувача відкривається можливість стати безпосереднім учасником програми, адже він може в реальному часі контактувати з ведучими, ставити їм питання, що може

³³ Пор. Лавриш Ю. *Церква у нових медіях України: проблеми і пріоритети комунікації*. Львів 2017, 18.

³⁴ Пор. Ярмоленко Я. *Інтернет-телебачення. Учора-міф, сьогодні-реальність // Наукові записки Інституту журналістики*, вип. 51. Київ 2013, 226-227.

³⁵ Пор. Ярмоленко Я. *Інтернет-телебачення. Учора-міф, сьогодні-реальність*, 226.

³⁶ Пор. Самотей І. *Інтернет-телебачення: принципи, норми та засади розвитку нового виду ЗМІ в Україні*, 98.

вплинути на подальший розвиток подій³⁷. Окрім цього, інтернет-телебачення є дуже мобільним засобом соціальної комунікації, адже є доступним на всіх пристроях, де є підключення до Інтернету. Така властивість допомагає людям переглядати відео-контент майже в будь-яких місцях та в будь-який зручний спосіб та час. Саме ці властивості роблять інтернет-телебачення надзвичайно миттєвим, а також доступним та максимально інтерактивним³⁸.

Ще однією особливістю інтернет-телебачення є можливість архівування всіх відеоматеріалів. Це передбачає зберігання записаних програм на невизначено довгий час, що дає змогу глядачеві повторно переглянути те, що йому сподобалось. Практично на всіх сайтах інтернет-телеканалів містяться такі архіви, де відвідувачі можуть знайти окремі відеоматеріали³⁹. Ці програми здебільшого зберігаються на різних відеохостингах, які були створені з метою поширення контенту у вигляді відео, наприклад *YouTube*⁴⁰.

Церква зобов'язана нести Слово Боже до людей задля їх вічного спасіння. Саме сучасні медіа є ефективним способом налагодити діалог Церкви із суспільством для розповсюдження Слова Божого. Вона має досліджувати нові методи для поширення цієї інформації і проникати у комунікаційний простір для того, щоб іти в ногу з часом і давати відповіді на нові виклики⁴¹. Інтернет-телебачення має багато функцій для поширення інформації. Саме тому, воно може стати для Церкви чудовим інструментом проповіді. Інтернет-телебачення, зважаючи на багатофункціональність, можна використовувати, щоб здійснювати такі види діяльності як:

1. Інформаційну – поширення інформації про Ісуса та новини про події з життя Церкви⁴².
2. Євангелізаційну – проголошення *Доброї Новини*⁴³.

³⁷ Пор. Самотей І. *Інтернет-телебачення: принципи, норми та засади розвитку нового виду ЗМІ в Україні*, 98.

³⁸ Пор. Ярмоленко Я. *Інтернет-телебачення. Учора-міф, сьогодні-реальність*, 227.

³⁹ Пор. Самотей І. *Інтернет-телебачення: принципи, норми та засади розвитку нового виду ЗМІ в Україні*, 98.

⁴⁰ Пор. Ярмоленко Я. *Інтернет-телебачення. Учора-міф, сьогодні-реальність*, 227.

⁴¹ Пор. Лавриш Ю. *Церква у нових медіях України: проблеми і пріоритети комунікації*, 10.

⁴² Пор. *Інструкція про присутність церковних структур, інституцій, духовенства, богопосвячених осіб КГВА УГКЦ у мережі «Інтернет»*.

⁴³ Пор. *Інструкція про присутність церковних структур, інституцій, духовенства, богопосвячених осіб КГВА УГКЦ у мережі «Інтернет»*.

3. Освітню – представлення офіційного вчення Церкви. Цей вид діяльності можна здійснювати через відповіді на питання користувачів⁴⁴.
4. Промоційну – заохочення вірних до участі в житті Церкви, через власний приклад та публікування цікавих матеріалів⁴⁵.
5. Формацийну – залучення учасників, які б могли поділитися досвідом віри та сформуванню у вірних правильного бачення Бога та Церкви⁴⁶.
6. Спільнотну – творення спільнотності всіх користувачів⁴⁷.

Саме такі види діяльності рекомендуються до виконання в *Інструкції про присутність церковних структур, інституцій, духовенства, богопосвячених осіб Києво-Галицького Верховного Архієпископства УГКЦ в мережі “Інтернет”*.

Телебачення є потужним каналом соціальних комунікації, в якому все активніше виявляють свою присутність християнські конфесії. Для сучасної людини відкривається можливість перегляду телевізійних програм християнського змісту в кабельному і супутниковому форматах та в мережі Інтернет⁴⁸. Для багатьох дослідників поєднання міфічного та віртуального телебачення з релігією і свідомістю вірянина здається абсурдним. Такі думки виникли через те, що цей засіб соціальної комунікації почав сприйматися більше як розважальний ресурс, а не пізнавально-дидактичний. Проте, не варто забувати, що він, подібно як і всі інші види медіа, створений перш за все для поширення інформації та комунікації⁴⁹. Церква має користати з можливостей Інтернету та телебачення, щоб поширювати Слово Боже.

⁴⁴ Пор. *Інструкція про присутність церковних структур, інституцій, духовенства, богопосвячених осіб КГВА УГКЦ у мережі «Інтернет»*.

⁴⁵ Пор. *Інструкція про присутність церковних структур, інституцій, духовенства, богопосвячених осіб КГВА УГКЦ у мережі «Інтернет»*.

⁴⁶ Пор. *Інструкція про присутність церковних структур, інституцій, духовенства, богопосвячених осіб КГВА УГКЦ у мережі «Інтернет»*.

⁴⁷ Пор. *Інструкція про присутність церковних структур, інституцій, духовенства, богопосвячених осіб КГВА УГКЦ у мережі «Інтернет»*.

⁴⁸ Пор. Филипчук С. *Інформаційна діяльність християнських конфесій сучасної України у телевізійному просторі: функціональні, жанрові, змістові виміри // Гуманітарний вісник ЗДІА, вип. 69. Запоріжжя 2017, 161.*

⁴⁹ Пор. Пархонюк Т. *Релігійне телебачення в Україні: еволюція та перспективи // Наукові записки Національного університету «Острозька академія», серія «Релігієзнавство», вип. 1. Острозьк 2016, 44.*

3.3. Історичний огляд розвитку інтернет-телебачення «Живого ТБ»

За час свого існування Українська Греко-Католицька Церква встигла покласти добрий початок у проголошені Євангелія в засобах соціальної комунікації. Вона лиш відкриває перед собою безліч можливостей та перспектив медіа-ресурсів. З їх допомогою Церква має нагоду відкритися сучасному світові. Це вона зможе зробити веденням діалогу з людьми, що не є лише етапом спілкування, але більше – комунікації⁵⁰. «[...] комунікація – це тип суб’єктно-суб’єктної взаємодії, для якої характерний зворотний зв’язок, обмін інформацією, думками, почуттями, цінностями»⁵¹. Люди збираються навколо інформації, яка їх цікавить і тому для Церкви є важливо використати можливості сучасних засобів соціальної комунікації для зосередження уваги на Христі. Саме в цьому полягає завдання *Нової Євангелізації*⁵². Новою нагодою для УГКЦ створити новий засіб соціальної комунікації стало виникнення такого явища, як інтернет-телебачення. Саме тому у 2013 році було створено «Живе ТБ»⁵³.

За словами отця Ігоря Яціва, керівника Департаменту інформації УГКЦ, ідея телебачення є не нова. Ще до «Живого ТБ», в Церкві діяла *телевізійна студія «ТВ-Собор»*⁵⁴. Цей медіа-ресурс було офіційно зареєстровано 10 травня 1999 року для того, щоб знімати відео-контент для УГКЦ. Його основна діяльність було виробництво кіно- та відеофільмів, а також телевізійних програм⁵⁵. *ТВ-Собор* мало багато можливостей, адже на свій час використовувало дуже сучасну техніку, проте воно проіснувало не довго⁵⁶.

Тож коли о. Ігор Яців почав свою діяльність як прес-секретар при блаженнішому Любомирі Гузару у 2002 році, він вирішив відновити цю ідею телебачення для УГКЦ. Він зауважив, що *радіо “Воскресіння”*, яке виробляло

⁵⁰ Пор. Лавриш Ю. *Церква у нових медіях України: проблеми і пріоритети комунікації*, 116.

⁵¹ Лавриш Ю. *Церква у нових медіях України: проблеми і пріоритети комунікації*, 11.

⁵² Пор. М. Перун. *Церква в системі соціальної комунікації*. 19-20.

⁵³ Пор. Команда «Живого телебачення». *«Живе телебачення» просить вас про допомогу* // zhyve.tv (09.11.2020).

⁵⁴ Пор. Яців І. Інтерв’ю від 11.11.2020 / інтерв’юер Онисько О. // Див. Додаток №12.

⁵⁵ Див. *Телевізійна студія ТВ-собор УГКЦ* // youcontrol.com.ua (13.11.2020).

⁵⁶ Пор. Яців І. Інтерв’ю від 11.11.2020.

аудіо-контент для Церкви було, друковані видання були, а ресурсу, який би робив відео-контент і робив це систематично, не було. Тож ідея телебачення була і отець Ігор шукав шляхів, як це зреалізувати⁵⁷.

Професійні світські медійники, які займалися підготовкою церковників в медіа-сфері навчали, що для Церкви першочергово потрібно мати якісний контент. Це було потрібно для того, щоб їхні проекти почали публікувати на загальнонаціональних каналах. Ця ідея була доволі доброю, адже виключала багато затрат на утримання власних засобів соціальної комунікації. Проте з часом, вона показала свою неефективність. Отець Ігор Яців ділиться, що в стосунках УГКЦ і світських медіа були певні проблеми. З приходом до влади Віктора Федоровича Януковича, Церкву поступово перестали запрошувати в медіа-простір та надавати ефірні можливості. Саме це стало поштовхом для активізації пошуків Церкви для способів створення своїх засобів соціальної комунікації⁵⁸.

Отець Ігор Яців розумів, що для того аби створювати якісний відео-контент, Церкві потрібно було телебачення, проте це дуже коштовна річ. Тож у 2011 році виникла компромісна ідея, як це zorganizувати. Було запропоновано ефірити телевізійні програми в мережі Інтернет, тобто створити Інтернет телебачення⁵⁹.

Такий варіант суттєво зменшував видатки, тому що не потрібно ліцензії за які потрібно було б платити гроші, не потрібно передавачів, підсилювачів антен, приміщень та всього іншого. Потрібно мати лиш якусь групу людей, мати певну підставову техніку, декілька камер, яесь світло, мати студію і просто виходити в ефір через Інтернет⁶⁰.

Цю ідею отець Ігор Яців неодноразово представляв владиці Богдану Дзюраку, який на той час був адміністратором *Патріаршої Курії*. Владика розповів про неї Петру Токачу, який погодився фінансувати створення інтернет-телебачення для УГКЦ. Тож на кінець 2012-го початок 2013-го року відбувалося проектування та будівництво студії, а також закупівля всього необхідного обладнання. Це все було розміщено в підвальному приміщенні

⁵⁷ Пор. Яців І. Інтерв'ю від 11.11.2020.

⁵⁸ Пор. Яців І. Інтерв'ю від 11.11.2020.

⁵⁹ Пор. Яців І. Інтерв'ю від 11.11.2020.

⁶⁰ Яців І. Інтерв'ю від 11.11.2020.

адміністративного будинку *Патріаршого центру УГКЦ* в Києві. Проектуванням та будівництвом студії займалася компанія, яка фахово це виконує, тому все було зроблено професійно⁶¹.

9 серпня 2013 року УГКЦ анонсувала запуск нового медіа ресурсу, а саме інтернет-телебачення «Живе ТБ»⁶². Вже 10 серпня стало відомо, що інтернет-телеканалом «Живе ТБ» буде управляти керівник Департаменту інформації УГКЦ протоієрей Ігор Яців. У багатьох своїх інтерв'ю він висловлював свої великі надії на цей новий медіа-ресурс. Отець Ігор зазначав, що «Живе ТБ» передбачатиме інтерактив і повну свободу перегляду для глядачів⁶³. Це можна зрозуміти з таких слів:

[...]Глядач зможе реагувати на те, що відбувається в студії, через дзвінки, включення по скайпу, через коментарі в соціальній мережі на сторінці нашого живого телебачення. [...] Буде контент і прямі ефіри, прямі трансляції, також ми братимемо цікаві моменти з прямих ефірів, підмонтуватимемо, і їх можна буде переглянути в будь-який зручний час⁶⁴.

Також у своєму вступному інтерв'ю для «Живого ТБ» отець Ігор Яців зазначив, що цей проект передбачає наповнення різносортним контентом, тобто не тільки тим, який стосується життя Церкви, але й тим, що має відношення до людини загалом⁶⁵.

Працювати «Живе ТБ» почало за день до освячення *Патріаршого Собору Воскресіння* у місті Києві, тобто 17 серпня. В цей день було освячення студії, яке звершив Глава УГКЦ блаженніший Святослав. Також там були присутні владика Богдан Дзюрах, владика Йосиф Мілян, владика Степан Хміляр та владика Даниїл Козлинський⁶⁶.

На думку команди інтернет-телебачення: «Живе інтернет-телебачення — це суспільно-релігійний проект УГКЦ, покликаний залучати у своїй діяльності широку аудиторію в Україні та за її межами, незалежно від національності та

⁶¹ Пор. Яців І. Інтерв'ю від 11.11.2020.

⁶² Вільчинський О. *УГКЦ запустила інтернет-проект «Живе телебачення»* // religion.in.ua (13.11.2020).

⁶³ Пор. Рошинець Г. *Живе. ТБ від УГКЦ* // lvivpost.net (13.11.2020).

⁶⁴ Вільчинський О. *УГКЦ запустила інтернет-проект «Живе телебачення»*.

⁶⁵ Пор. Лавриш Ю. «*Інтернет-телебачення “Живе.ТБ” як платформа соціальної комунікації між церквою і суспільством*» // *Теле- та радіожурналістика*, вип. 13. Львів 2014, 255.

⁶⁶ Живе Телебачення. *Освячення Студії ЖИВЕ.ТБ* // www.youtube.com (17.11.2020).

віку, християнської конфесії та суспільно-політичних переконань»⁶⁷. Блаженніший Святослав в одному із своїх інтерв'ю розповів про свою надію на те, що таке інтернет-телебачення єднати всіх вірних із різних куточків Землі. Церква через монітор комп'ютера долатиме будь-які відстані й ніхто з її вірних не відчуватиме дискомфорту⁶⁸.

30 жовтня 2014 року блаженнішим Святославом Шевчуком було підписано *Протокол №1 Загальних зборів засновників Товариства з обмеженою відповідальністю “Студія “Живе.ТБ”*. Рішенням цих зборів було затвердити *Статут Товариства*, обрати директора та доручити Василю Андрусюку підготувати документи для державної реєстрації «Живого телебачення»⁶⁹. В результаті цього, 23 липня 2015 року в Україні було офіційно зареєстровано *Товариство з обмеженою відповідальністю “Студія “Живе.ТБ”*. «Живе ТБ» мало би діяти у сфері телевізійного мовлення, працювати над тиражуванням звуко-, відеозаписів і програмного забезпечення, займатися різними видами видавничої діяльності, виробляти кіно- та відеофільми, а також телевізійні програми⁷⁰.

Також 1 квітня 2015 року, за вказівкою з *Протоколу №1 Загальних зборів засновників Товариства з обмеженою відповідальністю “Студія “Живе.ТБ”*, вступив в силу *Статут Товариства з обмеженою відповідальністю “Студія “Живе.ТБ”*. В ньому описано права та обов'язки «Живого ТБ», як юридичної особи. При здійсненні своєї діяльності, інтернет-телебачення має керуватися чинним законодавством України та цим статутом. Він був підписаний блаженнішим Святославом Шевчуком, як засновником Товариства⁷¹.

Окрім цього, 1 квітня було затверджено *Наказ (розпорядження) по керівному центру “Патріаршої Курії” Української Греко-Католицької Церкви*. В цьому документі йшлося про призначення о. Ігоря Яціва на посаду директора «Живого ТБ». Цей наказ вступав в силу після офіційної державної реєстрації

⁶⁷ Пор. Команда «Живого телебачення». *Про нас* // zhyve.tv (19.11.2020).

⁶⁸ Пор. Лавриш Ю. *Інтернет-телебачення “Живе.ТБ” як платформа соціальної комунікації між церквою і суспільством*, 255.

⁶⁹ Див. Додаток №14.

⁷⁰ Пор. *ТОВ Студія ЖИВЕ.ТБ* // youcontrol.com.ua (19.11.2020).

⁷¹ Див. Додаток №15.

ТОВ “Студія “Живе.ТБ”. Його було підписано виконавчим директором Патріаршої Курії УГКЦ протоієреєм Романом Небожуком⁷².

Отець Ігор Яців у своєму інтерв'ю поділив історію «Живого ТБ» на три етапи. Кожен етап характеризувався зміною команди людей та вектору праці. Для першого етапу характерним є те, що «Живе ТБ» копіювало контент звичайного телебачення, проте ефірило не на телеканалах, а в Інтернеті. За доволі короткий час праці першої команди було очевидно, що такий підхід не працює. Це було пов'язано з тим, що людина не поводиться з комп'ютером так, як з телевізором. В Інтернеті вона має можливість вибирати інформацію, тобто переглядати те, що їй потрібно фрагментарно, а при перегляді телебачення, людина дивиться те, що їй пропонує телеканал. Тож контент телевізійного формату не підходив для інтернет-телебачення. Після усвідомлення цієї проблеми, команду «Живого ТБ» було змінено⁷³.

Другий період почався з приходом нової команди «Живого ТБ». На цьому етапі було здійснено перехід від копіювання телевізійного контенту, до продукування продакшину⁷⁴. Термін *production* з англійської перекладається як *виробництво*. Продакшн у медіа-просторі полягає у створенні проекту, або творчого продукту. Залежно від напрямку діяльності його можна поділити на: ефірний, рекламний та відео-продакшн⁷⁵. «Живе ТБ» почав створювати чесний продакшн, тобто такий, який більше нагадував прямий ефір і показував реальну дійсність. Прикладами таких проектів можна назвати *Відкрита Церква* з блаженнішим Святославом та *Відкрита Церква. Діалоги*, на яку запрошувались інші гості та обговорювались різні суспільно-важливі питання та аспекти церковного життя⁷⁶.

Також в другому періоді почала свою діяльність мультимедійна студія «Живого ТБ» та *Воскресіння. Живе радіо*. Її було запущено 22 листопада 2016 року у тестовому режимі. Знаходиться вона в Патріаршому Домі м. Львів вул.

⁷² Див. Додаток №13

⁷³ Пор. Яців І. Інтерв'ю від 11.11.2020.

⁷⁴ Пор. Яців І. Інтерв'ю від 11.11.2020.

⁷⁵ Пор. Іванов В. *Види медіа // Медіаосвіта та медіаграмотність*. Київ 2012, 137.

⁷⁶ Пор. Яців І. Інтерв'ю від 11.11.2020.

Хуторівка, 35б, що поблизу Львівської Духовної Семінарії Святого Духа та Філософсько-богословського факультету Українського Католицького Університету. Ця студія є багатофункціональною, адже побудована таким чином, щоб там могли виробляти аудіо- та відеоконтент⁷⁷. Хоч здебільшого вона зараз працює як радіо, в ній «Живе ТБ» знімає рубрику *Відкрита Церква. Діалоги*, саме тому її можна назвати “гібридною”⁷⁸.

Ще у цей період було створено нові рубрики та програми. Команда «Живого ТБ» вперше спробувала знімати документальне кіно і їм це вдалося. За один рік вони зробили два великих фільми. Окрім цього, було відкрито проєкт, який називався *Живі парафії*. Це є короткі 15-хвилинні фільми, мета яких є показати приклад доброї парафії⁷⁹.

Окрім цього, в часі другого етапу сильно розвинулася трансляційна діяльність «Живого ТБ», яка почалася ще з першого періоду. Мова йде про 2015 рік, коли почалися щонедільні трансляції Божественної Літургії з *Патріаршого собору Воскресіння Христового* та інших храмів⁸⁰.

Останній, третій етап розвитку «Живого телебачення», який виділив отець Ігор Яців, є вже найбільш тривалим. Особливістю цього періоду є те, що почали появлятися елементи сітки мовлення. Якщо в другому етапі продукували продакшн, який складався з окремих елементів, що публікувалися у випадковий час, то у третьому вже появився певний розклад програм. Це дає можливість глядачу планувати свій час та бути готовим до виходу програми, яка їй подобається. Також, якщо програми транслюються систематично, то це дає можливість знати про це заздалегідь і без анонсу⁸¹.

Елементи сітки мовлення також почали формуватися між «Живим ТБ» та іншими засобами соціальної комунікації УГКЦ. Наприклад, інтернет-телебачення та *Воскресіння. Живе радіо* є адміністративно поєднані в одному

⁷⁷ Дітчук В. У львівському Патріаршому домі встановлюють радіостудію // dyvensvit.org (19.12.2020).

⁷⁸ Пор. Яців І. Інтерв'ю *Радіоефір – це також гарна нагода для проповідування Євангелія*" від 23.05.2018 / інтерв'юєр Романов Б. // velychlviv.com (19.12.2020).

⁷⁹ Пор. Яців І. Інтерв'ю від 11.11.2020.

⁸⁰ Пор. Команда «Живого телебачення». *«Живе телебачення» просить вас про допомогу* // zhyve.tv.

⁸¹ Пор. Яців І. Інтерв'ю від 11.11.2020.

управлінні. Це дає можливість виключити внутрішню конкуренцію між цими двома медіа-ресурсами⁸².

Інтернет-телебачення «Живе ТБ» хоч є і доволі новим засобом соціальної комунікації для УГКЦ, та вже встигло здобути чималий досвід створення відео-контенту. Цей медіа-ресурс зазнав чималих змін в процесі свого розвитку. Причиною цього є намагання «Живого ТБ» йти в ногу з часом та відповідати на нові виклики, які постають перед Церквою і, водночас, навчитися задовільняти потреби глядачів, щоб розширювати аудиторію і ефективніше проповідувати Слово Боже.

3.4. Діяльність інтернет-телебачення «Живого ТБ» у 2013-2020 роках.

Від моменту запуску «Живого ТБ» 17 серпня 2013 року, воно почало свою активну діяльність. На початках, потрібно було створювати якісний контент, щоб налагодити співпрацю із світськими медіа та ефективніше поширювати інформацію. Окрім того, створити власні канали комунікації та шукати фінансування для нових проєктів. Буде доцільно розглянути і проаналізувати діяльність «Живого ТБ» у 2013-2020 роках.

3.4.1. СПІВПРАЦЯ З СВІТСЬКИМИ МЕДІА

Отець Ігор Яців, як вже було сказано раніше, зауважив, що співпраця «Живого ТБ» із світськими медіа була проблемною. Він згадував, що вона була такою ще задовго до запуску інтернет-телебачення. Для цієї співпраці було характерно те, що Церква повинна була підлаштовуватись під умови, які ставили світські медіа. Наприклад, якщо була домовленість про трансляцію Літургії на телебаченні, то ефірний час визначали представники телеканалу. Тобто потрібно було розпочинати богослужіння під ефір. Також отець Ігор зауважив, що з часом з стосунках Церкви і світських медіа відбувалася певна

⁸² Пор. Яців І. Інтерв'ю від 11.11.2020.

“секуляризація”. Мова йде про те, що раніше потрібно було лиш дати анонс про певну подію в житті Церкви, щоб світські медійники на неї прийшли. Пізніше, окрім анонсу треба було ще пояснювати те, що буде відбуватися на цій події. І згодом настав час, що якщо світські медійники вважали подію не цікавою, то на ній були присутні лише церковні медіа⁸³.

З моменту запуску «Живого ТБ» співпраця із світськими медіа почала налагоджуватись. Отець Ігор Яців згадує, що вже з 2015 року представники різних телеканалів самі телефонують на свята і просять трансляції богослужінь. Це стало можливим завдяки тому, що «Живе ТБ» саме займається виробництвом трансляцій для УГКЦ⁸⁴.

3-4 лютого 2016 року в Брюховичах відбувся Синод Києво-Галицького Верховного Архиепископства УГКЦ, який був присвячений питанням мас-медіа та Церкви. Відразу після нього у Львові було представлено діяльність засобів соціальної комунікації, які працюють під керівництвом *Департаменту інформації УГКЦ*. Павло Казанцев, продюсер «Живого ТБ», мав нагоду доповісти про успіхи праці інтернет-телебачення Української Греко-Католицької Церкви. Він зауважив, що за короткий час існування цього медіа-ресурсу, він має свій офіційний сайт, канал *YouTube*. Станом на 2016 рік ведеться співпраця з такими світськими телеканалами як: *Перший Національний*, *5 канал*, *24 канал*, канал *ZIK* та *Еспресо TV*. Також Павло Казанцев доповів про щонедільні прями трансляції богослужіння із *Патріаршого собору Воскресіння Христового УГКЦ* в Києві та з інших храмів, які проводяться в Інтернеті та на телевізійних каналах. Стабільна динаміка переглядів богослужінь свідчить про те, що глядацька аудиторія цього медіа-ресурсу зростає⁸⁵.

Найкраща співпраця ведеться з *5 каналом*, адже окрім трансляцій богослужінь, вони ефірять інші проекти «Живого ТБ». Починаючи з 26 серпня 2017 року, на цей телеканал повертається *Відкрита Церква* з блаженнішим

⁸³ Пор. Яців І. Інтерв'ю від 11.11.2020.

⁸⁴ Пор. Яців І. Інтерв'ю від 11.11.2020.

⁸⁵ Пор. Департамент інформації УГКЦ. «У Львові представили мас-медійні ресурси УГКЦ» // news.ugcc.ua (19.11.2020).

Святославом Шевчуком⁸⁶. А з другого вересня цього ж року, після невеликої перерви, на 5 каналі стартував другий сезон цього проекту⁸⁷.

Сьогодні, УГКЦ не залежить від світських телеканалів завдяки інтернет-телебаченню «Живе ТБ». Його команда може самостійно виробляти відео-контент та трансляції, які потім розміщуються, або транслюються наживо на *YouTube*-каналі. З початку пандемії коронавірусу, державна влада змушувала світські медіа посилено транслювати церковні програми. Зараз вони самі розуміють, що їм вигідно це ефірити, адже такий контент збирає велику кількість глядачів. Саме тому, світські медійники все частіше заявляють про відкритість до співпраці з церковними медіа⁸⁸.

3.4.2. СТВОРЕННЯ ВЛАСНИХ КАНАЛІВ ПОШИРЕННЯ ІНФОРМАЦІЇ

Досвід показав, що світські медіа не зможуть транслювати будь-який церковний контент, а тому повноцінна співпраця є неможливою. Саме тому «Живому ТБ» є необхідно створювати власні канали поширення інформації. За словами о. Ігоря Яціва, важливим є те, що вдалося досягти домовленості про співпрацю з такими компаніями як *Google* і *YouTube*. На першій платформі знаходиться сайт інтернет-телебачення, а друга дає доступ для збереження відео-контенту⁸⁹.

«Живе ТБ» мало свій сайт, проте у 2016 році, зважаючи на побажання своїх глядачів, створило нову веб-сторінку та зробило ребрендинг емблеми⁹⁰. Розробкою сайту зайнялися українські фахівці компанії *CawasLtd*. З новими оновленнями сайт став швидшим, функціональнішим та легшим у використанні. При створенні було враховано всі сучасні тенденції інших подібних веб-сторінок, а найголовніше те, що його адаптовано під всі види сучасних

⁸⁶ Пор. Команда «Живого телебачення. «Відкрита Церква» повертається на «5 канал» // news.ugcc.ua (20.11.2020).

⁸⁷ Департамент інформації УГКЦ. У суботу дивіться «Відкриту Церкву» на «5 каналі» про парафію УГКЦ у Пармі (США) // news.ugcc.ua.(20.11.2020)

⁸⁸ Пор. Яців І. Інтерв'ю від 11.11.2020.

⁸⁹ Пор. Вільчинський О. УГКЦ запустила інтернет-проект «Живе телебачення».

⁹⁰ Див. Додаток №17.

гаджетів⁹¹. Новий сайт «Живого ТБ» включає в себе чотири основні розділи: *Трансляції* (архів всіх проведених прямих трансляцій); *Проекти* (відео на суспільно-релігійну тематику); *Новини* (відео-репортажі про життя Церкви); *Відео партнерів* (християнський контент створений партнерами). На веб-сторінці також можна знайти стрічку з анонсами⁹².

На сайті «Живого ТБ» публікується всі проекти зроблені студією. Хостингом для відео-контенту було обрано *YouTube*. Цей вибір був очевидним і дуже вдалим, адже ця платформа на даний момент є другим за відвідуваністю сайтом у світі. Також *YouTube* налічує близько 1 300 000 000 користувачів⁹³. Канал «Живого ТБ» було створено ще 5 лютого 2009 року. До моменту запуску інтернет-телебачення, цей аккаунт належав *Прес-службі УГКЦ*⁹⁴. Станом на 28 листопада 2020 року, канал налічує 88 580 підписників та 16 190 086 переглядів. Також на каналі було опубліковано 1 875 відео-файлів. Серед них можна знайти архів фільмів, які виробляли *ТВ-Собор* та *Прес-служба УГКЦ*, а також деякі записи з *Воскресіння. Живе радіо*⁹⁵.

З стрімким розвитком соціальних мереж було прийнято рішення створити сторінку «Живого ТБ» у *Facebook*. Таке рішення було дуже успішним, адже станом на 3 грудня вона налічує 74 323 підписника⁹⁶. *Facebook* є особливий тим, що в ньому, як в соц-мережі, можна ділитися не лише відео-контентом, але й зображеннями та текстом. Окрім цього, він дає можливість комунікувати з підписниками та ефективніше відповідати на їхні потреби⁹⁷.

У 2020 році, сторінки інтернет-телебачення «Живе ТБ» було створено на ще двох платформах. Першою є *Instagram*, яку було зареєстровано 1 лютого. Станом на 3 грудня на профілі було опубліковано 118 дописів, які спрямовані, здебільшого, на молоду аудиторію. Сторінка налічує 4 753 підписника⁹⁸. Також

⁹¹ Департамент інформації УГКЦ. «Живе телебачення» презентує свою нову веб-сторінку // ugcc.if.ua (20.11.2020). Див. Живе Телебачення // zhyve.tv.

⁹² Див. Додаток №16.

⁹³ *37 Mind Blowing YouTube Facts, Figures and Statistics – 2020* // merchdope.com (23.11.2020).

⁹⁴ *Живе Телебачення* // youtube.com (29.11.2020).

⁹⁵ Див. Додаток №18.

⁹⁶ Див. *ЖИВЕ телебачення Zhyve.tv* // facebook.com (03.12.2020).

⁹⁷ Пор. Яців І. Інтерв'ю від 11.11.2020.

⁹⁸ Див. *tv.ugcc* // instagram.com (03.12.2020).

було створено групу в *Viber*. Вона називається *Молитва. Онлайн-трансляції* і там публікуються, здебільшого, богослужіння які відбуваються в прямому ефірі. Сторінка почала свою діяльність 13 квітня та станом на 3 грудня налічує 100 підписників⁹⁹.

Отець Ігор Яців, в своєму інтерв'ю ділиться, що «Живе ТБ» почало співпрацювати з Катериною Ляшенко, яка займається *social media marketing (SMM)*, тобто поширенням контенту на різних каналах інформації. Цей вид діяльності називається *кросспостинг* і характеризується одночасною розсилкою якогось анонсу, чи контенту на різні сторінки. Таким чином, програми «Живого ТБ» розміщуються не тільки на *Facebook-сторінці* інтернет-телебачення, але й в групах: *Молитва могутній засіб спасіння, Воскресіння. Живе радіо* та інші... Завдяки такому способу поширення інформації створюється сітка мовлення, за допомогою якої активніше збільшується кількість підписників¹⁰⁰.

3.4.3 ТРАНСЛЯЦІЇ, ПРОЕКТИ ТА НОВИНИ

З початку своєї діяльності «Живе ТБ» почало активно працювати над створенням якісного контенту. В період з 2013 по 2020 роки було розпрацьовано багато проектів, які засвідчували присутність УГКЦ в нових засобах соціальної комунікації. Як вже було згадано раніше, в церковних медіа можуть здійснюватись такі види діяльності як: інформаційна, євангелізаційна, освітня, промоційна, формаційна та спільнотна¹⁰¹. «Живе ТБ» виконує кожну з них через свої проекти, трансляції та новини. Щоб окреслити діяльність інтернет-телебачення, є доцільно детальніше розглянути всі розділи сайту цього медіа-ресурсу. Спершу проаналізуємо *Проекти*¹⁰². Їх можна систематизувати за наступним поділом:

⁹⁹ Див. Додаток №19

¹⁰⁰ Пор. Яців І. Інтерв'ю від 11.11.2020.

¹⁰¹ Пор. *Інструкція про присутність церковних структур, інституцій, духовенства, богопосвячених осіб КГВА УГКЦ у мережі «Інтернет».*

¹⁰² Див. Додаток №16.

1. **Інтерактивні програми:** (*Відкрита Церква*¹⁰³, *Відкрита Церква. Діалоги*¹⁰⁴).
2. **Документальні фільми:** (Документальний фільм *Справа “Рифи”*, *Пам’яті Блаженнішого Любомира*, *JACOB’S LADDER*, Документальна стрічка *“Капелани”*, Документальна стрічка *“Ті, що вірні”*, *Йосиф Сліпий. До 125-ліття з дня народження великого українця, Любомир. Бути людиною*, *Патріарший Собор УГКЦ в Івано-Франківську (2015 р.)*, *Андрей Шептицький. Рецепти, Обличчя живої Церкви та інші...*)¹⁰⁵.
3. **Євангелізаційні програми:** (*Жива парафія*¹⁰⁶, *Семінаристи*¹⁰⁷, *Недільне Євангеліє*¹⁰⁸, *Цикл відео До 85-річчя з дня народження Блаженнішого Любомира*¹⁰⁹, *Цикл передач “Розмови за кавою”*¹¹⁰, *40 кроків до Воскресіння*¹¹¹).
4. **Катехитичні програми:** (*Жива парафія. Святі Таїнства*¹¹², *Церковний рік*¹¹³, *Відеолекції “Соціальна доктрина Церкви”*¹¹⁴).
5. **Релігійно-наукові програми:** (Наукова конференція *“Правобережна Україна на переломі XVII-XVIII століть”*¹¹⁵, Конференція *“Сучасність і перспективи пенітенціарної душпастирської опіки”*¹¹⁶, *Вшанування пам’яті отця Івана Музички*¹¹⁷, Міжнародна наукова конференція *“Сила віри супроти насилля влади”*¹¹⁸, *Цикл лекцій про духовні та психологічні потреби військовослужбовців*¹¹⁹).

¹⁰³ Див. Команда «Живого телебачення». *«Відкрита Церква»* // zhyve.tv (30.12.2020).

¹⁰⁴ Див. Команда «Живого телебачення». *Відкрита Церква. Діалоги* // zhyve.tv (30.12.2020).

¹⁰⁵ Див. Команда «Живого телебачення». *Документальні фільми* // zhyve.tv (30.12.2020).

¹⁰⁶ Див. Команда «Живого телебачення». *Жива парафія* // zhyve.tv (30.12.2020).

¹⁰⁷ Див. Команда «Живого телебачення». *Семінаристи* // zhyve.tv (30.12.2020).

¹⁰⁸ Див. Команда «Живого телебачення». *Недільне Євангеліє* // zhyve.tv (30.12.2020).

¹⁰⁹ Див. Команда «Живого телебачення». *До 85-річчя з дня народження Блаженнішого Любомира* // zhyve.tv (30.12.2020).

¹¹⁰ Див. Команда «Живого телебачення». *Цикл передач «Розмови за кавою»* // zhyve.tv (30.12.2020).

¹¹¹ Див. Команда «Живого телебачення». *40 кроків до Воскресіння* // zhyve.tv (30.12.2020).

¹¹² Див. Команда «Живого телебачення». *Жива парафія. Святі Таїнства* // zhyve.tv (30.12.2020).

¹¹³ Див. Команда «Живого телебачення». *Церковний рік* // zhyve.tv (30.12.2020).

¹¹⁴ Див. Команда «Живого телебачення». *Відеолекції «Соціальна доктрина Церкви»* // zhyve.tv (30.12.2020).

¹¹⁵ Див. Команда «Живого телебачення». *Наукова конференція «Правобережна Україна на переломі XVII-XVIII століть»* // zhyve.tv (30.12.2020).

¹¹⁶ Див. Команда «Живого телебачення». *Конференція «Сучасність і перспективи пенітенціарної душпастирської опіки»* // zhyve.tv (30.12.2020).

¹¹⁷ Див. Команда «Живого телебачення». *Вшанування пам’яті отця Івана Музички* // zhyve.tv (30.12.2020).

¹¹⁸ Див. Команда «Живого телебачення». *Міжнародна наукова конференція «Сила віри супроти насилля влади»* // zhyve.tv (30.12.2020).

¹¹⁹ Див. Команда «Живого телебачення». *Цикл лекцій про духовні та психологічні потреби військовослужбовців* // zhyve.tv (30.12.2020).

До інтерактивних програм проектів «Живого ТБ» входять такі програми як: *Відкрита Церква* та *Відкрита Церква. Діалоги*. Різниця між ними в тому, що в першій у ролі постійного гостя виступає блаженніший Святослав Шевчук¹²⁰, а в другій можна побачити найактивніших представників УГКЦ: єпископів, священників, представників монашества та мирян¹²¹. Ці програми створені в першу чергу для того, щоб Церква мала нагоду давати відповіді на багато нових викликів, яких з плином часу стає все більше. Кожен бажаючий зможе задати своє питання в режимі онлайн (на сайті «Живого ТБ», на сторінці *Facebook*, чи надіславши питання на пошту) та отримати бажану відповідь одразу. Така інтерактивність допомагає Церкві налагоджувати діалог із суспільством та наближатися до порозуміння¹²².

Наступним блоком проектів «Живого ТБ» є документальні фільми. На даний час їх є знято доволі багато. Через ці фільми Церква має нагоду дати можливість глядачам замислитися над багатьма проблемами та познайомитись із багатьма великими постатями історії. Папа Іван Павло II в одному із своїх папських послань з нагоди Всесвітнього дня комунікації підтвердив ці слова. Він також додав, що кіно є дуже важливим елементом мас-медіа. За допомогою кінематографу Церква може давати людям поживу для розмірковувань на такі важливі теми як суспільна відповідальність, осудливе ставлення до несправедливості, війни, насильства, всіх форм дискримінації. Це допоможе формувати патріотизм та цінності в суспільстві, тому Церква має безпосередньо спричинитися до використання засобу, здатного так легко й дієво впливати на публіку¹²³. Филипчук Світлана в одному із своїх досліджень присвяченому діяльності християнського телебачення в Україні згадувала про діяльність «Живого ТБ». Вона звернула увагу на те, що дуже важливим документальним фільмом, виготовленим цим інтернет-телеканалом є *Любомир. Бути людиною*. За її словами постать Любомира Гузара українці визнають першою у рейтингу моральних авторитетів. Саме тому, такого роду передачі є актуальними та

¹²⁰ Пор. Команда «Живого телебачення. *Відкрита Церква*».

¹²¹ Пор. Команда «Живого телебачення. *Відкрита Церква. Діалоги*».

¹²² Пор. Команда «Живого телебачення. *Відкрита Церква*».

¹²³ Пор. Іван Павло II, Апостольське послання *Кіно - рушій культури і джерело цінностей*. Львів 2004, 398.

слугують посиленню позицій Української Греко-Католицької Церкви в інформаційному просторі¹²⁴.

Наступний блок програм є дуже важливим, адже створений для проповідання Слова Божого. *Нова Євангелізація* є основним завданням Церкви, та адресована народам, які раніше були християнськими, але переживають вплив секуляризації. Її завданням є глибоке проникнення Євангелія в свідомість сучасних людей. Ці програми «Живого ТБ» створені не лише для проповіді серед нехристиян, але й серед вірних Церкви¹²⁵. Їх основна мета є розповісти про діяльність УГКЦ¹²⁶, ламати стереотипи про Церкву¹²⁷ та свідчити досвід зустрічі з Воскреслим Христом¹²⁸.

Катехитичні програми «Живого ТБ» створені для того, щоб дати нагоду зростати християнам у вірі. Люди мають змогу глибше познайомитися з правдами віри та більше дізнатися про життя Церкви, щоб з кращим розумінням брати в ньому участь. Одним із важливих катехитичних проектів «Живого ТБ» є програма *Церковний рік* із Максимом Тимо, викладачем-літургістом Українського Католицького Університету. Вона призначена для ознайомлення християн із основними святами церковного календаря¹²⁹.

Останнім блоком є релігійно-наукові програми. Це здебільшого записи конференцій, де можна почути доповіді як духовенства, так і світських богословів, істориків та інших. Такі програми є важливими, адже від доповідачів можна почути відповіді не лише на важливі виклики сьогодення, але й зазирнути в проблеми, з якими довелося стикнутися в минулому. Поширення відеоматеріалів з таких конференцій допомагає Церкві засвідчити про своє занепокоєння до тих чи інших питань. Люди, в свою чергу, мають

¹²⁴ Пор. Филипчук С. *Інформаційна діяльність християнських конфесій сучасної України у телевізійному просторі: функціональні, жанрові, змістові виміри*. 163.

¹²⁵ Пор. Филипчук С. *Інформаційна діяльність християнських конфесій сучасної України у телевізійному просторі: функціональні, жанрові, змістові виміри*. 163.

¹²⁶ Див. Команда «Живого телебачення». *Обличчя Живої Церкви* //zhyve.tv (30.12.2020).

¹²⁷ Див. Команда «Живого телебачення». *Семінаристи*.

¹²⁸ Див. Команда «Живого телебачення». *Цикл передач «Розмови за кавою»*.

¹²⁹ Пор. Лавриш Ю. *Інтернет-телебачення “Живе.ТБ” як платформа соціальної комунікації між церквою і суспільством*, 256.

нагоду почути від доповідачів про їх точку зору на ці проблеми та пропозиції їх вирішення¹³⁰.

У першому розділі сайту «Живого ТБ» можна знайти перелік трансляцій¹³¹. На *YouTube*-каналі «Живого ТБ» можна знайти *Список відтворення*, в якому розміщено тільки записи прямих ефірів. Там знаходяться 337 трансляцій від інтернет-телебачення та 277 ефірів з *Воскресіння. Живе радіо*¹³². Отець Ігор Яців вважає, що зараз «Живе ТБ» ефективно працює в трансляційному напрямку¹³³. Це і не дивно, зважаючи на статистику переглядів. Трансляції богослужінь збирають найбільшу кількість переглядів¹³⁴. «Живе ТБ» транслює Божественні Літургії з *Патріаршого собору Воскресіння Христового* у Києві та по інших храмах УГКЦ. Також, починаючи з 3 лютого 2020 року, можна помолитися *Молебень за узалежнених та членів їхніх родин* онлайн. А з 27 березня, транслюються молитви з папою Франциском, які мають синхронний український переклад. В часі карантину, було запущено ще три нових проекти для вірних, які ефірять на *YouTube*. Це є *Lectio Divina*, *Катехитична школа* для дітей та *Вервиця єднає*¹³⁵.

Наступними двома розділами є *Новини* та *Відео партнерів*. В першому можна знайти новини з життя Церкви від *Департаменту інформації УГКЦ*. Також там публікуються відео-звернення та привітання з різних нагод від блаженнішого Святослава Шевчука. Ця діяльність «Живого ТБ» є важливою, адже знайомить інформує людей про головні події з життя Церкви¹³⁶. В другому розділі під-назвою *Відео партнерів* публікується відео-контент, який створюють інші церковні структури. Це стає можливістю для поширення

¹³⁰ Див. Команда «Живого телебачення». *Міжнародна наукова конференція «Сила віри напроти насилля влади»* // zhyve.tv (29.11.2020). Див. Команда «Живого телебачення». *Вшанування пам'яті отця Івана Музички*. Див. Команда «Живого телебачення». *Конференція «Сучасність і перспективи пенітенціарної душпастирської опіки»*.

¹³¹ Див. Додаток №16

¹³² *Живе Телебачення* // youtube.com.

¹³³ Пор. Яців І. Інтерв'ю від 11.11.2020.

¹³⁴ Див. Додаток №18.

¹³⁵ Див. Команда «Живого телебачення». *Трансляції* //zhyve.tv (01.12.2020).

¹³⁶ Див. Команда «Живого телебачення». *Новини* //zhyve.tv (01.12.2020).

інформації більшій кількості людей, а також пропозицією для аудиторії «Живого ТБ» ознайомитись із іншим корисним контентом¹³⁷.

3.4.4. ФІНАНСУВАННЯ

Створення такої великої кількості проектів, трансляцій та новин потребує багато коштів. Як вже було згадано раніше, «Живе ТБ» було створено завдяки фінансовій підтримці Петра Токача. Цей інтернет-телеканал на різних етапах його розвитку підтримували такі благодійні організації, як *Kirche in Not*¹³⁸ і *Renovabis*¹³⁹, а також окремі жертводавці¹⁴⁰. Напередодні освячення телевізійної студії, тобто 8 серпня, Глава УГКЦ Святослав Шевчук пояснив, що «Живе ТБ» існуватиме виключно на добровільні пожертви. Ще він зазначив, що заснування такого засобу соціальної комунікації є дуже важливим для Церкви, особливо перед такою важливою подією, як освячення *Патріаршого Собору* в Києві. «Живе ТБ» допоможе донести інформацію про УГКЦ активну діяльність не тільки по території в Україні та по цілому світі¹⁴¹.

Отець Ігор Яців у своєму інтерв'ю зауважив, що «Живе ТБ» працює не лише за добровільні пожертви вірних. Окрім цього, інтернет-телебачення не виготовляє реклами і не надає інших комерційних послуг. Це стає причиною пошуків інших шляхів фінансування¹⁴².

Тож на даний час основне фінансове навантаження, тобто зарплати працівникам, комунальні послуги та інші базові витрати, бере на себе *Патріарша курія УГКЦ*. На якісь великі і довготривалі проекти, кошти виділяють благодійні організації та окремі жертводавці. Проте, через пандемію коронавірусу, жертводавці мають фінансові труднощі. Тому, «Живому ТБ» довелось шукати нові джерела доходів¹⁴³. Отець Ігор ділиться:

¹³⁷ Див. Команда «Живого телебачення». *Відео партнерів* //zhyve.tv (01.12.2020).

¹³⁸ Див. Renovabis // renovabis.de (01.12.2020)

¹³⁹ Див. KIRCHE IN NOT // kirche-in-not.ch (01.12.2020)

¹⁴⁰ Пор. Команда «Живого телебачення». «*Живе телебачення*» просить вас про допомогу.

¹⁴¹ Пор. Рошинець Г. *Живе. ТБ від УГКЦ*.

¹⁴² Пор. Яців І. Інтерв'ю від 11.11.2020.

¹⁴³ Пор. Яців І. Інтерв'ю від 11.11.2020.

Мені є важливо і приємно відзначити, що ми в певний момент, десь мабуть від цього літа, просто запустили біжучу стрічку на наших трансляціях. На ній вказано, що «Живе Телебачення» потребує допомоги людей. В цю біжучу стрічку ми подали посилання, перейшовши за яким можна знайти форму, яку потрібно заповнити і після чого скласти пожертву через Інтернет¹⁴⁴.

Пожертвані кошти надходять в *Фонд сприяння медіа-ініціатив УГКЦ “Воскресіння”*. Його було офіційно зареєстровано 26 липня 2016 року¹⁴⁵. Для переказу коштів використовується система *Way for pay*. Цей сервіс має комісію 10%¹⁴⁶. Пожертву можна скласти на сайті «Живого ТБ», перейшовши за посиланням *Підтримати*¹⁴⁷. В такий спосіб інтернет-телебачення зуміло знайти ще одне джерело фінансування. З пожертв вірних в перший тиждень після запуску біжучої стрічки, вдалось зібрати близько 50 000 гривень. Тепер щотижня надходить приблизно 8 000 гривень. З появою функції *Підтримати*, люди отримали можливість пожертвувати кошти на розвиток «Живого ТБ», а також засвідчити своє визнання¹⁴⁸.

3.4.5. ОСОБЛИВОСТІ ПРАЦІ «ЖИВОГО ТБ» В ЧАС КАРАНТИНУ, СПРИЧИНЕНОГО ПАНДЕМІЄЮ COVID-19

12 березня 2020 року на території України, рішенням *Кабінету Міністрів* було введено карантин, через поширення хвороби *COVID-19 (коронавірусу)*¹⁴⁹. З цього моменту, задля безпеки, люди були зобов'язані залишатися вдома, а тому піти до храму на богослужіння теж не було можливості. Багато людей хотіли бути присутніми в житті Церкви, саме тому УГКЦ довелось відповісти на цей виклик.

Отець Ігор Яців зауважує, що завдяки «Живому ТБ», Церква ввійшла в карантин підготовленою. З початку, інтернет-телебачення мало завдання задовільнити потреби вірних в часі перед *Великоднем* і на саме свято

¹⁴⁴ Пор. Яців І. Інтерв'ю від 11.11.2020.

¹⁴⁵ Пор. БФ Воскресіння. // youcontrol.com.ua (02.12.2020).

¹⁴⁶ Пор. Яців І. Інтерв'ю від 11.11.2020.

¹⁴⁷ Див. Команда «Живого телебачення». *Фінансування* // zhyve.tv (02.12.2020).

¹⁴⁸ Пор. Яців І. Інтерв'ю від 11.11.2020.

¹⁴⁹ Пор. Міністерство освіти і науки України. Лист №1/9-154 від 11 березня 2020 року // osvita.zt.gov.ua (02.12.2020).

Воскресіння Христового. «Живе ТБ» мало достатньо технічних та людських ресурсів, щоб це зробити. Через ситуацію з карантинном, до інтернет-телебачення була прикута велика увага і внаслідок цього, багато людей почали стежити за ним, підписавшись на *YouTube-канал*¹⁵⁰.

Як вже було сказано раніше, від моменту створення *YouTube-каналу* «Живого ТБ» і до 28 листопада 2020 року, він налічує 88 580 підписників та 16 190 086 переглядів¹⁵¹. З яких, в період карантину було зібрано 8 057 802 перегляди та 67 458 підписників¹⁵². Динаміка переглядів та підписок станом на 12 березня до 28 листопада 2020 року була наступна:

Перегляди¹⁵³:



Підписки¹⁵⁴:

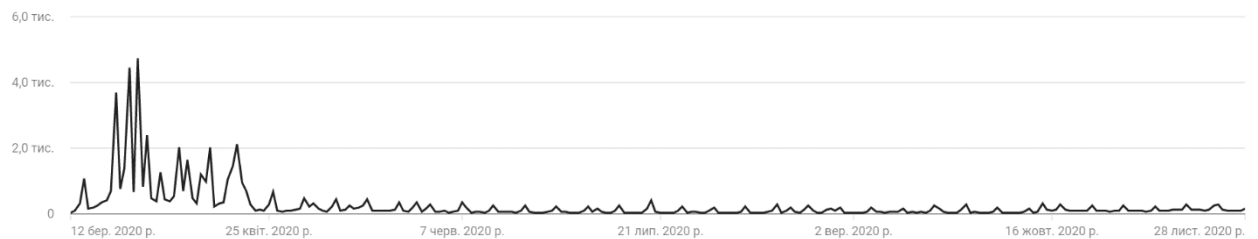

З початку карантину, на *YouTube-каналі* «Живого ТБ» спостерігався стрімкий зріст переглядів та підписок. Отець Ігор Яців зауважив, що був період, коли на трансляції було більше 100 000 підключень. Пізніше це число опустилося, адже люди поступово повертались до своїх храмів, а також священики почали робити трансляції богослужінь локально¹⁵⁵.

¹⁵⁰ Пор. Яців І. Інтерв'ю від 11.11.2020.

¹⁵¹ Див. Додаток №18.

¹⁵² Див. Додаток №20.

¹⁵³ Доступ до аналітики YouTube каналу *Живе Телебачення* надав ведучий Тарас Бабенчук.

¹⁵⁴ Доступ до аналітики YouTube каналу *Живе Телебачення* надав ведучий Тарас Бабенчук.

¹⁵⁵ Пор. Яців І. Інтерв'ю від 11.11.2020.

Збільшення кількості підписників стало стимулом для «Живого ТБ», щоб думати над новими проектами. Було вирішено розвивати трансляційний напрямок, зважаючи на рейтинги такого контенту.

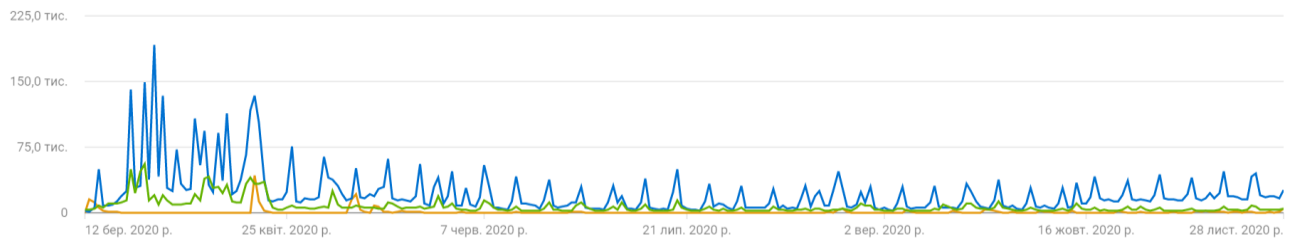

156

Тож на «Живому ТБ» було започатковано такі нові проекти як: *Блаженніший Святослав: #доступно_про_важливе*¹⁵⁷, ретрансляції наук та молитов папи Франциска з синхронним перекладом на українську мову¹⁵⁸, *Катехитичну онлайн-школу для дітей*¹⁵⁹, *Lectio Divina*¹⁶⁰ та *Вервиця єднає*¹⁶¹.

Якщо детальніше, то першою програмою, яка почала випускатися на «Живому ТБ» є ретрансляції наук і молитов папи Франциска з українським перекладом. Цей проект діє з 27 травня 2020 року і розпочинається із трансляції благословення папи місту і світові *Urbi et Orbi*¹⁶². Цей прями ефір зібрав найбільшу кількість переглядів на каналі, а саме 165 073. Тож команда «Живого ТБ» побачила що це людям цікаво і продовжила цю рубрику¹⁶³. Благословення папи *Urbi et Orbi* і наступні прямі ефіри озвучував о. Віталій Храбатин, референт Пасторально-міграційного відділу УГКЦ¹⁶⁴.

Наступним проектом, який створила команда «Живого ТБ» в часі карантину, є *Катехитична онлайн-школа для дітей*. Вона почала діяти з 13 травня і відбувається за допомогою сервісу *ZOOM*¹⁶⁵. Цей проект є спільним

¹⁵⁶ Доступ до аналітики YouTube каналу *Живе Телебачення* надав ведучий Тарас Бабенчук; Синій – трансляції, зелений – завантажені відео, жовтий – прем'єри.

¹⁵⁷ Див. *Живе Телебачення / Списки відтворення* // youtube.com (02.12.2020).

¹⁵⁸ Див. *Живе Телебачення / МОЛИТВА з Папою Франциском* // youtube.com (02.12.2020).

¹⁵⁹ Див. *Живе Телебачення / Для дітей* // youtube.com (02.12.2020).

¹⁶⁰ Див. *Живе Телебачення / Святе Письмо, Lectio Divina онлайн* // youtube.com (02.12.2020).

¹⁶¹ Див. *Живе Телебачення / Вервиця єднає. Молитва на вервиці онлайн* // youtube.com (02.12.2020).

¹⁶² Пор. Департамент інформації УГКЦ. *Сьогодні о 19:00 весь католицький світ єднатиметься у молитві з Папою Франциском* // news.ugcc.ua (02.12.2020).

¹⁶³ Див. Додаток №18

¹⁶⁴ Див. *Живе Телебачення / Молитва з Папою Франциском з благословенням Urbi et Orbi | 27.03.2020* // youtube.com (02.12.2020).

¹⁶⁵ Див. *ZOOM* // zoom.us (02.12.2020).

для «Живого ТБ» і *Патріаршої катехитичної комісії УГКЦ*. Науки проводить сестра Дам'яна Галушак із *Згромадження сестер Пресвятої родини*. Уроки відбуваються щотижня у середу і суботу о 16:00 годині. У школу мали можливість вступити 50 дітей, віком 8-9 років, проте трансляція на *YouTube* дає можливість будь-кому стати учасником онлайн-школи¹⁶⁶.

З 16 травня на «Живому ТБ» починає діяти проєкт *Блаженніший Святослав: #доступно_про_важливе*. Цю програму можна побачити в прямому ефірі щосуботи о 21:00 годині. Вона має вигляд коротких відео, в яких блаженніший Святослав говорить доступно про духовні істини¹⁶⁷.

Ще одним великим проєктом «Живого ТБ», який почав діяти в часі карантину є *Lectio Divina*. Починаючи від 15 червня, він транслюється на *YouTube* щопонеділка о 19:30 годині. Для його реалізації використовується вже знайомий сервіс *ZOOM*. *Lectio Divina* – це молитовне читання Божого Слова, яке складається з декількох аспектів: читання, роздумування, молитва та споглядання. Його провадить запрошений священник, а в перервах між етапами, відбувається співання деяких віршів з прочитаного фрагмента Святого Письма. Цей спів провадить о. Олексій Саранчук із львівської студії «Живого ТБ»¹⁶⁸.

Останнім великим проєктом «Живого ТБ» є *Вервиця єднає*. Він діє від 14 жовтня, тобто від свята *Покрови Пресвятої Богородиці* і транслюється щоденно о 20:00 годині¹⁶⁹. Отець Ігор Яків ділиться, що ідея щоденної Вервиці виникла, проте не було розуміння як її організувати. Сервіс *ZOOM*, завдяки якому було створено *Lectio Divina* та *Катехитичну онлайн-школу*, технічно не підходив до концепції яка була на думці в команді «Живого ТБ». Планувалося зробити так, щоб священники УГКЦ із будь-якої частини світу могли провадити Вервицю, що б показало глобальність Церкви. Замість *ZOOM*, було вирішено використати

¹⁶⁶ Пор. Департамент інформації УГКЦ. *В УГКЦ започатковують Катехитичну онлайн-школу* // news.ugcc.ua (02.12.2020).

¹⁶⁷ Пор. Департамент інформації УГКЦ. *В УГКЦ стартує новий відеопроєкт: «Блаженніший Святослав: #доступно_про_важливе»* // news.ugcc.ua (04.12.2020).

¹⁶⁸ Пор. Департамент інформації УГКЦ. *Молитовне читання Святого Письма. В УГКЦ стартує новий відеопроєкт «Lectio Divina онлайн»* // news.ugcc.ua (04.12.2020).

¹⁶⁹ Пор. Департамент інформації УГКЦ. *«Вервиця єднає». Від Покрови щодня у прямому ефірі «Живе ТБ» запрошує молитися вервицю* // news.ugcc.ua (04.12.2020).

іншу трансляційну програму *vMix*. Технічно вона більше підійшла до формату проекту *Вервиця єднає* і зробила можливим її створення¹⁷⁰.

Окрім цих проектів, «Живе ТБ» почало робити трансляції не лише Літургій, але й *Молебню до Пресвятої Богородиці за недужих*, який відбувався з понеділка по п'ятницю. Це моління розпочалось з 16 березня і тривало до Страсного Тижня. Починаючи з 23 квітня трансляції було відновлено і їх можна побачити, як і раніше, з понеділка по п'ятницю о 12:00 годині¹⁷¹. Отець Ігор Яців, у своєму пості в *Facebook* ділиться, що на початок проекту *Вервиця єднає*, в середньому кількість підключень була 4 000, а станом на 3 грудня, вона вже складає близько 14 400 людей. За цей час, у молитві встигли взяти участь єпископи та священики з 13 країн світу¹⁷².

Окрім цього, вартує згадати, що «Живе ТБ» намагається відповідати на потреби вірних, тож з 28 травня по 7 червня, тобто від *Вознесіння* до *Зіслання Святого Духа*, було запроваджено *Декаду місійності* онлайн. Це дало можливість людям, перебуваючи вдома, помолитися її разом із сім'єю¹⁷³. Також було відкрито проект виключно для молоді, який називається *#отецьвідповідає*. Ведучим цієї програми є голова *Комісії у справах молоді Київської архієпархії УГКЦ* о. Ярослав Лукавенко. У цих відео обговорюються незручні питання, які стосуються сучасної молоді і починаючи з 21 жовтня, їх можна побачити щосередини о 18:00 годині¹⁷⁴.

Отець Ігор Яців у своєму інтерв'ю, яке він дав 11 листопада 2020 року, поділився ідеями нових проектів, які почало виробляти «Живе ТБ». Саме у цей день в *Львівській духовній семінарії Святого Духа* почалися зйомки богослужінь за участю семінарійного хору під керівництвом диригента – Наталії Капітан-Бурки. Ці записи є продакшином, але більш подібним до трансляцій. Ідея полягає в тому, щоб зробити записи таких богослужінь, як наприклад *Молебні, Акафісти, Парастас* та інші... В цих записах має бути

¹⁷⁰ Пор. Яців І. Інтерв'ю від 11.11.2020.

¹⁷¹ Пор. Департамент інформації УГКЦ. *У Патріаршому соборі УГКЦ у Києві відновлюють щоденні молитви за Божу ласку для подолання коронавірусу* // news.ugcc.ua (04.12.2020).

¹⁷² Пор. Яців І. *Сьогодні 50-ий день ініціативи «Вервиця єднає»* // facebook.com (05.12.2020).

¹⁷³ Див. *Живе Телебачення / Декада місійності УГКЦ 2020* // youtube.com (05.12.2020).

¹⁷⁴ Див. *Живе Телебачення / Для молоді* // youtube.com (05.12.2020).

поєднано якісне відео, звук, а також зразковий спів, щоб витворити певні стандарти. Таким чином, їх можна би було вживати, як позачасове богослужіння для щоденного вжитку, особливо в часі карантину¹⁷⁵. Вже 5 грудня відбулася прем'єра цього проекту і першим відео є запис *Акафісту до Пресвятої Богородиці*. Молитву очолив о. Павло Цв'юк¹⁷⁶.

Підсумовуючи вище сказане, варто зауважити, що «Живе ТБ», від моменту свого створення, стало незамінним комунікативним інструментом УГКЦ. Інтернет-телебачення є багатофункціональним засобом соціальної комунікації, саме тому появляється можливість проповідувати Слово Боже в різний спосіб. Це є важливо, адже таким чином УГКЦ зможе відповідати на різні потреби вірних, а особливо в час пандемії COVID-19.

¹⁷⁵ Пор. Яців І. Інтерв'ю від 11.11.2020.

¹⁷⁶ Див. *Живе Телебачення / Акафіст до Пресвятої Богородиці* // youtube.com (05.12.2020).

ВИСНОВОК

За останні два століття відбувся стрімкий розвиток технологій в інформаційній сфері. Засоби соціальної комунікації стали незамінними в щоденному житті сучасної людини. Вони дають можливість ділитися інформацією у будь-якому її прояві. Саме тому сучасні засоби соціальної комунікації мають потенціал стати могутнім інструментом проповіді в руках Церкви. Ця магістерська робота висвітлює історію «Живого ТБ», як сучасного засобу соціальної комунікації в душпастирстві УГКЦ та представляє його діяльність.

У першому розділі ми описали загальні засади діяльності засобів соціальної комунікації. Спершу ми дали різностороннє визначення поняттю *соціальної комунікації*. Також пояснили його відмінність від *масової комунікації*. Наступним кроком був опис функцій засобів соціальної комунікації, а саме: *інформативної, регулятивної, об'єднуючої, виховної, освітньої, відпочинкової та рекламної*.

Окрім цього, у першому розділі ми описали передумови створення інтернет-телебачення. Спершу було розглянуто винаходи піонерів механічного телебачення, таких як: Пауль Ніпков, Джон Логі Берд та Чарльз Френсіс Дженкінс. Також ми представили вклад дослідників у сфері електронного телебачення. До них входять: Карл Фердинанд Браун, Філо Тейлор Фарнсворт та Володимир Зворикін. Стараннями цих науковців появився на світ такий засіб соціальної комунікації як телебачення.

Пізніше ми оглянули етапи створення електронних комп'ютерів. Першим періодом було створення комп'ютерів на електронних лампах, як наприклад *COLOSSUS*. Другий етап розвитку електронного комп'ютера тривав з 1955 по 1965 роки і в цей час було створено *транзистори*. В третій період було створено *інтегральні схеми*, що дало можливість помістити на них десятки *транзисторів*. Цей етап тривав з 1965 по 1980 роки. Останнім періодом

розвитку комп'ютерних технологій є винайдення *інтегральних мікросхем*, які могли помістити в собі набагато більше *транзисторів*. Цей етап триває з 1980 року і по сьогоднішній день.

Також у першому розділі було розглянуто створення Інтернету, як наслідок гонки озброєнь, яка відбувалася між Сполученими Штатами Америки та Радянським Союзом. *Міністерство оборони США* доручило створення стійкої мережі компанії *Defense Advanced Research Projects Agency (DARPA)*. Таким чином, науковець Лоуренс Робертс у 1967 році розробив першу концепцію комп'ютерної мережі, яка називалась *ARPANET*. Цей момент став відправною точкою з експериментів та досліджень у розвитку сталих Інтернет-концепцій. Так, у 1982 році всі існуючі мережі перейшли на єдиний протокол, який називався *TCP/IP*, що і вважають народженням Інтернету.

Вже у 1990 році було створено цифрове телебачення, яке давало змогу передавати звук і зображення в байтах. Ця подія уможливила перехід телеканалів в мережу Інтернет, що і призвело до створення інтернет-телебачення.

Спершу ми показали можливості засобів соціальної комунікації, зважаючи на їх функції. Це дало нам змогу виявити необхідність використання медіа-ресурсів для проведення *Нової Євангелізації*. Церква бачила перспективи і небезпеки у використанні засобів соціальної комунікації і тому видавала документи, де представляла свою позицію щодо їх використання.

У другому розділі ми проаналізували реакцію Католицької Церкви на стрімкий розвиток засобів соціальної комунікації, а також, зокрема, телебачення та Інтернету, хронологічно досліджуючи її основні документи. Було розглянуто документи, які були видані до *II Ватиканського Собору*, а саме *Vigilanti Cura* (1936р.) та *Miranda Prorsus* (1957р.). В них Церква окреслила свою позицію до появи нових медіа і назвала їх дарами Бога, які потрібно використовувати на добро. Також було досліджено головні думки декрету *II Ватиканського Собору* про соціальну комунікацію, який називається *Inter Mirifica* (1963 р). Та описано зміст після-соборових документів, таких як

Communio et Progressio (1971р.) та *Aetatis Novae* (1992р.). Перший, вважається одним із найкращих документів Церкви про соціальну комунікацію. Другий, містить настанови для розроблення пастирських планів щодо соціальної комунікації в Церкві. Також, ми розглянули основні ідеї папських послань з нагоди Всесвітнього дня комунікації, а саме понтифіків Павла VI та Івана Павла II.

Про інтернет-телебачення, як засіб соціальної комунікації ще немає документів Католицької Церкви. Проте, цей медіа-ресурс поєднує в собі функції як Інтернету так і телебачення. Тож ми розглянули документи, які стосуються кожного з них зокрема. Як телебачення, так і Інтернет відкривають перед суспільством нові можливості, проте разом з ними виникають і небезпеки. Зважаючи на це, Католицька Церква закликає до відповідальності всіх, хто є причетний до цих медіа-ресурсів. Також в документах йдеться про те, що для духовенства є важливо бути присутніми в нових засобах соціальної комунікації для поширення Слова Божого.

У третьому розділі ми визначили, що Церква є Апостольською Інституцією, тобто посланою нести *Добру Новину*. В сучасному секуляризованому суспільстві ця потреба є особливо важливою. Люди, які відходять від Христової Церкви потребують *Нової Євангелізації* і це є легше здійснювати через засоби соціальної комунікації. Медіа-простір став невід'ємною частиною людського життя і Церква, розуміючи цю ситуацію повинна навчитися йти в ногу з часом і використовувати ці дари Божі на благо. На території України, процес секуляризації проходить непомітно, проте, як було зауважено вище, він вже розпочався. Завданням УГКЦ є докласти всіх зусиль, щоб попередити наслідки цього процесу, а саме через активну проповідь. Починаючи від здобуття Незалежності України 1991 року, Церква повинна була заново створювати засоби соціальної комунікації. В ході дослідження ми з'ясували, що з плином часу інтернет-телебачення добре розвивається на території України і набуває чималої популярності серед інших засобів соціальної комунікації. Українська Греко-Католицька Церква змогла

побачити його перспективи, тому у 2013 році було створено «Живе ТБ». Від моменту створення, команда цього інтернет-телеканалу, під керівництвом о. Ігоря Яціва, сумлінно працювала. Це сприяло тому, що за доволі короткий час цей медіа-ресурс розвинувся від прямих трансляцій до багатьох проектів, які продовжує створювати і по сьогодні. Станом на грудень 2020 року, цей медіа-ресурс наповнений багатьма програмами, а саме: інтерактивними, євангелізаційними, катехитичними, релігійно-науковими програми та документальними фільмами. Також нам вдалося дослідити питання співпраці з світськими медіа, описати способи створення власних каналів поширення інформації, виокремити шляхи фінансування та розглянути особливості праці в період карантину, спричиненого пандемією *COVID-19*.

У цій магістерській роботі нам вдалося досягнути поставленої мети та виконати завдання. Відповідно до чого, можна зробити наступні висновки:

- Це дослідження показало важливість євангелізації в медіа-просторі, тож воно може бути корисним для вірних та духовенства, які хочуть поширювати Боже Слово через сучасні засоби соціальної комунікації.

- З огляду на статистику переглядів з *YouTube*-каналу «Живого ТБ», то найпопулярнішим контентом є прямі ефіри. Інтернет-телеканалу потрібно більше розвивати трансляційний напрямок, йдеться про вдосконалення якості відео та аудіо, а також покращення вмісту.

- В цьому дослідженні ми виявили, що «Живе ТБ» має мало релаксійного контенту. Збільшення кількості розважальних проектів, допомогло б ефективніше проповідувати Слово Боже молоді.

- В ході дослідження було виявлено, що «Живе ТБ» має додаткову студію у місті Львові. Було б доречно, щоб такі студії відкривалися в інших митрополичих осередках. Це б допомогло ефективніше реагувати на події, які відбуваються в митрополіях, а також збільшило б кількість якісного відео-контенту.

- Це дослідження показало, що «Живому ТБ» потрібно краще налагодити співпрацю із єпархіальними медіа-ресурсами. Інтернет-телеканал міг би

активніше поширювати їхній відео-контент на своїх каналах, а свої проекти пропонувати для розповсюдження на єпархіальних медіа-платформах. Таким чином, можна було б проповідувати Слово Боже для більшої кількості людей.

- В часі карантину, який був спричинений пандемією *COVID-19*, «Живому ТБ» потрібно нагадувати своїм глядачам про те, що цей медіа-ресурс не зможе замінити справжнього християнського життя. Церква повинна навчитися виводити навернених людей з віртуального світу. Це дасть їм змогу комунікувати з Досконалим Комуникатором - Христом, через Святу Євхаристію.

- Цю магістерську роботу можна використати при дослідженні діяльності *Департаменту інформації УГКЦ*. Окрім цього, «Живе ТБ» продовжує свою діяльність, тож ця праця може знадобитися як підґрунтя для більш обширного дослідження в майбутньому.

Інтернет-телебачення «Живе ТБ» показало себе ефективним засобом соціальної комунікації Української Греко-Католицької Церкви. З 2013 по 2020 роки було створено чимало проектів та трансляцій, які засвідчували присутність Церкви в медіа-просторі. «Живе ТБ» вчилось на своїх помилках і вдосконалювало контент, тож саме таким чином здобуло багатотисячну аудиторію, яка з кожним днем збільшується. В часі карантину, який був спричинений пандемією *COVID-19*, завдяки інтернет-телеканалу, УГКЦ виявилась підготовленою до цієї кризової ситуації та продовжує відповідати на потреби вірних.

СПИСОК ДЖЕРЕЛ І ЛІТЕРАТУРИ

Документи Церкви

1. Іван Павло II. Апостольське послання *Кіно - рушій культури і джерело цінностей*. Львів 2004, 396-399.
2. Іван Павло II. Апостольське поучення *Catechesi tradendae*. Львів 2008.
3. Іван Павло II. Папське послання *З підтримкою Духа нести надію // Церква і соціальна комунікація. Найголовніші документи Католицької Церкви про пресу, радіо, телебачення, Інтернет та інші медіа*. Львів 2004, 406-407.
4. Іван Павло II. Папське послання *Інтернет – новий форум для проголошення Євангелія // Церква і соціальна комунікація. Найголовніші документи Католицької Церкви про пресу, радіо, телебачення, Інтернет та інші медіа*. Львів 2004, 418-421.
5. Іван Павло II. Папське послання *Проголошення Христового послання в засобах комунікації // Церква і соціальна комунікація. Найголовніші документи Католицької Церкви про пресу, радіо, телебачення, Інтернет та інші медіа*. Львів 2004, 319-321.
6. Іван Павло II. Папське послання *Соціальна комунікація і поширення солідарності та братерства між країнами й народами // Церква і соціальна комунікація. Найголовніші документи Католицької Церкви про пресу, радіо, телебачення, Інтернет та інші медіа*. Львів 2004, 307-306-309.
7. Іван Павло II. Папське послання *Соціальна комунікація і родина // Церква і соціальна комунікація. Найголовніші документи Католицької Церкви про пресу, радіо, телебачення, Інтернет та інші медіа*. Львів 2004, 270-273.
8. Іван Павло II. Папське послання *Соціальна комунікація та охорона й розвиток дитинства в родині та суспільстві // Церква і соціальна комунікація. Найголовніші документи Католицької Церкви про пресу, радіо, телебачення, Інтернет та інші медіа*. Львів 2004, 266-269.
9. Іван Павло II. Папське послання *Соціальна комунікація та християнський розвиток молоді // Церква і соціальна комунікація. Найголовніші документи*

Католицької Церкви про пресу, радіо, телебачення, Інтернет та інші медіа. Львів 2004, 291-296.

10. Іван Павло II. Папське послання *Телебачення і сім'я: засади правильного перегляду телепрограм* // *Церква і соціальна комунікація. Найголовніші документи Католицької Церкви про пресу, радіо, телебачення, Інтернет та інші медіа.* Львів 2004, 391-395.

11. Ігор, Архієпископ і Митрополит Львівський. Інструкція для душпастирювання *Цифрові комунікації «Нові форми спілкування у душпастирстві»* // ugcc.lviv.ua (06.09.2020).

12. II Ватиканський Собор. Декрет про засоби соціальної комунікації *Inter Mirifica* // *Церква і соціальна комунікація. Найголовніші документи Католицької Церкви про пресу, радіо, телебачення, Інтернет та інші медіа.* Львів 2004, 73-86.

13. Отець і Глава Української Греко-Католицької Церкви СВЯТОСЛАВ. Декрет про заснування Патріаршої Ради соціальних комунікацій // *Українська Греко-Католицька Церква* ugcc.ua (05.09.2020).

14. Отець і Глава Української Греко-Католицької Церкви СВЯТОСЛАВ. Положення про Патріаршу раду соціальних комунікацій УГКЦ // *Українська Греко-Католицька Церква* ugcc.ua (05.09.2020).

15. Павло VI. Апостольське повчання *Evangelii Nuntiandi* // *Церква і соціальна комунікація. Найголовніші документи Католицької Церкви про пресу, радіо, телебачення, Інтернет та інші медіа.* Львів 2004, 328-341.

16. Павло VI. Папське послання *Соціальна комунікація та родина* // *Церква і соціальна комунікація. Найголовніші документи Католицької Церкви про пресу, радіо, телебачення, Інтернет та інші медіа.* Львів 2004, 229-230.

17. Павло VI. Папське послання *Церква і соціальна комунікація. Перший Всесвітній день комунікації* // *Церква і соціальна комунікація. Найголовніші документи Католицької Церкви про пресу, радіо, телебачення, Інтернет та інші медіа.* Львів 2004, 222-225.

18. Папська Комісія у справах засобів соціальної комунікації. Душпастирська інструкція *Communio et Progressio* // *Церква і соціальна комунікація. Найголовніші документи Католицької Церкви про пресу, радіо, телебачення, Інтернет та інші медіа*. Львів 2004, 87-136.
19. Папська Комісія у справах засобів соціальної комунікації. Душпастирський відгук *Порнографія та насильство в засобах соціальної комунікації* // *Церква і соціальна комунікація. Найголовніші документи Католицької Церкви про пресу, радіо, телебачення, Інтернет та інші медіа*. Львів 2004, 159-170.
20. Папська Рада у справах соціальної комунікації. Душпастирська інструкція про соціальну комунікацію *Aetatis Novae* // *Церква і соціальна комунікація. Найголовніші документи Католицької Церкви про пресу, радіо, телебачення, Інтернет та інші медіа*. Львів 2004, 137-158.
21. Пій IX. Енцикліка *Vigilanti Cura* // *Церква і соціальна комунікація. Найголовніші документи Католицької Церкви про пресу, радіо, телебачення, Інтернет та інші медіа*. Львів 2004, 25-37.
22. Пій XII. Енцикліка *Miranda Prorsus* // *Церква і соціальна комунікація. Найголовніші документи Католицької Церкви про пресу, радіо, телебачення, Інтернет та інші медіа*. Львів 2004, 39-71.
23. Синод Єпископів XIII Звичайна Генеральна Асамблея. *Нова Євангелізація для передачі християнської віри. Lineamenta* // *Греко-Католицька Катедральна парафія Покрову Пресвятої Богородиці у Ольштині* cerkiew.olsztyn.pl (11.11.2020).
24. Синод Єпископів Києво-Галицького Верховного Архиепископства УГКЦ. *Постанови Синоду 2016 року* // *Українська Греко-Католицька Церква* ugcc.ua (05.09.2020).
25. Синод Єпископів Києво-Галицького Верховного Архиепископства УГКЦ. *Постанови Синоду 2020 року* // *Українська Греко-Католицька Церква* ugcc.ua (05.09.2020).

26. Синод Єпископів Києво-Галицького Верховного Архiepіскопства УГКЦ. *Інструкція про присутність церковних структур, інституцій, духовенства, богопосвячених осіб КГВА УГКЦ у мережі «Інтернет» // Українська Греко-Католицька Церква ugss.ua (06.09.2020).*
27. Синод Єпископів Києво-Галицької Митрополії УГКЦ. *Постанови Синоду 2018 року // Українська Греко-Католицька Церква ugss.ua (05.09.2020).*
28. Синод Єпископів Києво-Галицької Митрополії УГКЦ. *Постанови Синоду 2019 року // Українська Греко-Католицька Церква ugss.ua (05.09.2020).*
29. Синод Єпископів УГКЦ. *Інструкція про впорядкування книговидання в УГКЦ // Українська Греко-Католицька Церква ugss.ua (07.09.2020).*
30. Синод Єпископів УГКЦ. *Канони Партикулярного Права Української Греко-Католицької Церкви. Львів 2015.*
31. Синод Єпископів УГКЦ. *Катехизм УГКЦ «Христос - наша пасха». Львів 2012.*
32. Синод Єпископів УГКЦ. *Постанови Синоду 2001 року // Офіційні документи Української Греко-Католицької Церкви docs.ugss.ua (04.09.2020).*
33. Синод Єпископів УГКЦ. *Постанови Синоду 2002 року // Офіційні документи Української Греко-Католицької Церкви docs.ugss.ua (04.09.2020).*
34. Синод Єпископів УГКЦ. *Постанови Синоду 2003 року // Офіційні документи Української Греко-Католицької Церкви docs.ugss.ua (04.09.2020).*
35. Синод Єпископів УГКЦ. *Постанови Синоду 2009 року // Українська Греко-Католицька Церква ugss.ua (04.09.2020).*
36. Синод Єпископів УГКЦ. *Постанови Синоду 2010 року // Українська Греко-Католицька Церква ugss.ua (04.09.2020).*
37. Синод Єпископів УГКЦ. *Постанови Синоду 2018 року // Українська Греко-Католицька Церква ugss.ua (05.09.2020).*
38. Синод Єпископів УГКЦ. *Постанови Синоду 2019 року // Українська Греко-Католицька Церква ugss.ua (05.09.2020).*
39. Синод Єпископів УГКЦ. *Постанови Синоду 2020 року // Українська Греко-Католицька Церква ugss.ua (07.09.2020).*

40. Pontifical council for social communications. *Ethics and internet* // LA SANTA SEDE vatican.va (02.09.2020).
41. Pontifical council for social communications. *The Church and internet* // LA SANTA SEDE vatican.va (02.09.2020).

Додаткова література

1. Бабинська С. та ін. *Церква і Медіа 7 кроків до порозуміння*. Олександрія 2012.
2. Борисов В. *Российские ученые и инженеры эмиграции*. Москва 1993.
3. Гадьо Н. *Медіастратегії Католицької Церкви в інтернеті*. Дисертація на здобуття наукового ступеня кандидата наук із соціальних комунікацій, Львівський національний університет імені Івана Франка 2017.
4. Генеральний секретаріат у справах євангелізації. *Що означає Євангелізація?* Львів 2013.
5. Заблоцький В. *Секуляризація* // Філософський енциклопедичний словник. Київ 2002.
6. М. Перун. *Церква в системі соціальної комунікації* // VII Всеукраїнська студентська науково-практична конференція. *Соціальна комунікація: виклики XXI століття*, Львів 2005.
7. Хамітов Н. *Комунікація* // Шинкарук І. (ред.). *Філософський енциклопедичний словник*. Київ 2002.
8. Кияк С. *Другий Ватиканський Собор і релігійно суспільні проблеми сучасності*. Львів 2011.
9. Ситников В. *Техника и технология СМИ: печать, радио, телевидение*. Москва 2011.
10. Смирнов А. *Основы цифрового телевидения: Учебное пособие*. Москва 2001.
11. Таненбаум Э. *Архитектура Компьютера*, изд. 4. Москва – Санкт-Петербург – Нижний Новгород – Воронеж Ростов-на-Дону – Екатеринбург – Самара – Киев - Харьков – Минск 2003.

12. Федоров В. *Православная миссиология на пороге третьего тысячелетия*, Санкт-Петербург 1999.

Періодичні видання

1. Грабчак О. *Соціальна реклама та її роль у процесах саморегуляції суспільства* // *Збірник наукових праць Кам'янець-Подільського національного університету імені Івана Огієнка*. Кам'янець–Подільський 2015, 44-52.
2. Бабенко В. *Інформаційний перехід телебачення на нові платформи мовлення: український досвід* // *Вісник Львівського університету*. Львів 2014, 117-123.
3. Гадьо Н. *Католицька Церква і комунікація: від слова до онлайн* // *Теле- та радіожурналістика*. вип. 13. Львів 2014, 182-191.
4. Городенко Л.М. *Телевізійна ера інтернету* // *Наукові записки Інституту журналістики* 46. Київ 2012, 13-17.
5. Давидчак Х. *Нова Євангелізація і медійні виклики: контекст світських ЗМІ України* // *Вісник Львівського університету*. Серія журналістика, вип. 39. Львів 2014, 21-26.
6. Дальничук Л. *Роль засобів масової інформації у соціальній профілактиці торгівлі людьми* // *Педагогіка та психологія професійної освіти*. Львів 2013, 190-199.
7. Добрава С. *Здобутки та невирішені проблеми українського інтернет-телебачення* // *Наукові записки Інституту журналістики* вип. 56. Київ 2014, 146-149.
8. Довженко О. *Сучасна українська медіакритика: чинники формування, проблеми та перспективи* // *Вісник Львівського університету*. Львів 2013, 131-138.
9. Іванов В. *Види медіа* // *Медіаосвіта та медіаграмотність*. Київ 2012.
10. Коваль Т. *Інтернет як засіб комунікативної глобалізації* // *Діалог. Медіа-студії*, вип. 20. Одеса 2015, 180-187.

11. Кузнєцова О. *Ідентичність блога і ЗМІ // Теле- та радіожурналістика Львів 2013*, 117-123.
12. Курбан О. *Соціальна комунікація в системі сучасного наукового знання // Інформаційне суспільство*, вип. 10 (2009), 64-66.
13. Лавриш Ю. *«Інтернет-телебачення “Живе.ТБ” як платформа соціальної комунікації між церквою і суспільством» // Теле- та радіожурналістика*, вип. 13. Львів 2014, 254-258.
14. Лавриш Ю. *Церква у нових медіях України: проблеми і пріоритети комунікації*. Львів 2017, 142-155.
15. Лесів М. *Сучасне телебачення: реалії та перспективи // Дрогобицька Духовна Семінарія блаженних священомучеників Северина, Якіма та Віталія dds.edu.ua* (15.06.2020).
16. Пархонюк Т. *Релігійне телебачення в Україні: еволюція та перспективи // Наукові записки Національного університету «Острозька академія», серія «Релігієзнавство», вип. 1. Острог 2016*, 44-57.
17. Лучак А. – М. *Філософсько-антропологічний вимір феномена комунікації в інтерпретація ХХ ст. // Наукові записки Національного університету “Острозька академія”. Острог 2015*, 17-23.
18. Перун М. *Передмова до українського видання // Церква і соціальна комунікація. Найголовніші документи Католицької Церкви про пресу, радіо, телебачення, Інтернет та інші медіа*. Львів 2004, 9-21.
19. Пристинский В. *100 знаменитых изобретений*. Харків 2006.
20. Руденко Т. *Компонентна структура підготовки майбутніх учителів гуманітарних дисциплін до застосування індивідуальних освітніх траєкторій діяльності учнів // Наука і освіта*, вип.8. Одеса 2012, 143-145.
21. Добрава С. *Новітні підходи у вивченні інтернет-телебачення // Теле- та радіожурналістика*, вип. 15, Львів 2016, 162-167.
22. Самотей І. *Інтернет-телебачення: принципи, норми та засади розвитку нового виду ЗМІ в Україні // Вісник. Київського національного університету культури і мистецтв 32*. Київ 2015, 95-99.

23. Сидоров М. *Інтернет як засіб соціальної комунікації та соціального впливу // Політичний менеджмент*, вип 4. Київ 2008, 119-125.
24. Трачук Т. *Культурно-просвітницька та культурно-рекреативна функції українського телебачення // Наукові записки. Національного університету Острозька академії*, вип 3. Острог 2012, 3-11.
25. Федорчук Л. *Види інтернет-телебачення // Наукові записки Інституту журналістики* 46. Київ 2012, 18-20.
26. Филипчук С. *Інформаційна діяльність християнських конфесій сучасної України у телевізійному просторі: функціональні, жанрові, змістові виміри // Гуманітарний вісник ЗДА*, вип. 69. Запоріжжя 2017, 161-166.
27. Центр Разумкова. *Релігійність українців: рівень, характер, ставлення до окремих аспектів церковно-релігійної ситуації і державноконфесійних відносин // Національна безпека і оборона*, вип. 1 (138). Київ 2013, 15-40.
28. Ярмоленко Я. *Інтернет-телебачення. Учора-міф, сьогодні-реальність // Наукові записки Інституту журналістики*, вип. 51. Київ 2013, 226-228.
29. Яроцька О. *Секуляризація та її осмислення в сучасному релігієзнавстві й теологічній думці // Гуманітарні студії*, вип. 24. Київ 2014, 86-94.
30. Яців І. Інтерв'ю від 11.11.2020 / інтерв'юєр Онисько О. // Додаток №12.
31. Перун М. *Вступ // Папські послання з нагоди всесвітнього дня комунікації // Церква і соціальна комунікація. Найголовніші документи Католицької Церкви про пресу, радіо, телебачення, Інтернет та інші медіа*. Львів 2004, 218-219.

Веб ресурси

1. Балаклицкий М. *Християнські основи журналістики (частина 2) // Інтернет-газета "ПУТЬ" asd.in.ua* (17.06. 2020).
2. Белюстов В. *Памятные даты // Издательский дом «Первое сентября». Учебно-методическая газета fiz.1sept.ru* (16.08.2020).

3. Борисов В. *Владимир Козьмич Зворыкин* // *CoolLib* coollib.com (18.08.2020).
4. БФ Воскресіння. // *YouControl* youcontrol.com.ua (02.12.2020).
5. Верховна Рада України. *Закон України Про інформацію* // *Верховна Рада України. Офіційний вебпортал парламенту України* zakon.rada.gov.ua (17.06.20).
6. Верховна рада УРСР. *Закон України. Про свободу совісті та релігійні організації. стаття 22* // *Верховна Рада України. Офіційний вебпортал парламенту України* zakon.rada.gov.ua (02.09.2020).
7. Вільчинський О. *УГКЦ запустила інтернет-проект «Живе телебачення»* // *Релігія в Україні* religion.in.ua (13.11.2020).
8. Департамент інформації УГКЦ. *«Вервиця єднає». Від Покрови щодня у прямому ефірі «Живе ТБ» запрошує молитися вервицю* // *Інформаційний ресурс Української Греко-Католицької Церкви* news.ugcc.ua (01.12.2020).
9. Департамент інформації УГКЦ. *«Живе телебачення» презентує свою нову веб-сторінку* // *Офіційний медіаресурс Івано-Франківської Архієпархії Української Греко-Католицької Церкви* ugcc.if.ua (20.11.2020).
10. Департамент інформації УГКЦ. *«У Львові представили мас-медійні ресурси УГКЦ»* // *Інформаційний ресурс Української Греко-Католицької Церкви* news.ugcc.ua (19.11.2020).
11. Департамент інформації УГКЦ. *В УГКЦ започатковують Катехитичну онлайн-школу* // *Інформаційний ресурс Української Греко-Католицької Церкви* news.ugcc.ua (01.12.2020).
12. Департамент інформації УГКЦ. *В УГКЦ стартує новий відеопроєкт: «Блаженніший Святослав: #доступно_про_важливе»* // *Інформаційний ресурс Української Греко-Католицької Церкви* news.ugcc.ua (01.12.2020).
13. Департамент інформації УГКЦ. *В УГКЦ створено Патріаршу раду соціальної комунікації УГКЦ* // *Офіційний медіаресурс Івано-Франківської Архієпархії Української Греко-Католицької Церкви* ugcc.if.ua (05.09.2020).

14. Департамент інформації УГКЦ. *Молитовне читання Святого Письма. В УГКЦ стартує новий відеопроєкт «Lectio Divina онлайн» // Інформаційний ресурс Української Греко-Католицької Церкви news.ugcc.ua (01.12.2020).*
15. Департамент інформації УГКЦ. *Сьогодні о 19:00 весь католицький світ єднатиметься у молитві з Папою Франциском // Інформаційний ресурс Української Греко-Католицької Церкви news.ugcc.ua (29.11.2020).*
16. Департамент інформації УГКЦ. *У Патріаршому соборі УГКЦ у Києві відновлюють щоденні молитви за Божу ласку для подолання коронавірусу // Інформаційний ресурс Української Греко-Католицької Церкви news.ugcc.ua (04.12.2020).*
17. Департамент інформації УГКЦ. *У суботу дивіться «Відкриту Церкву» на «5 каналі» про парафію УГКЦ у Пармі (США) // Інформаційний ресурс Української Греко-Католицької Церкви news.ugcc.ua.(20.11.2020)*
18. Дітчук В. *У львівському Патріаршому домі встановлюють радіостудію // Дивен Світ dyvensvit.org (19.12.2020).*
19. Елена Абрамова. *Кто изобрёл телевидение и как оно стало доходным бизнесом: история Чарльза Дженкинса // vs.ru — бизнес, технологии, идеи, модели роста, стартапы vs.ru (16.08.2020).*
20. *Живе Телебачення / Акафіст до Пресвятої Богородиці // youtube.com (05.12.2020).*
21. *Живе Телебачення / Вервиця єднає. Молитва на вервиці онлайн// youtube.com (29.11.2020).*
22. *Живе Телебачення / Декада місійності УГКЦ 2020 // youtube.com (05.12.2020).*
23. *Живе Телебачення / Для дітей // youtube.com (29.11.2020).*
24. *Живе Телебачення / Для молоді // youtube.com (05.12.2020).*
25. *Живе Телебачення / Молитва з Папою Франциском з благословенням Urbi et Orbi | 27.03.2020 // youtube.com (29.11.2020).*
26. *Живе Телебачення / МОЛИТВА з Папою Франциском// youtube.com (29.11.2020).*

27. *Живе Телебачення / Святе Письмо, Lectio Divina онлайн // youtube.com (29.11.2020).*
28. *Живе Телебачення / Списки відтворення // youtube.com (29.11.2020).*
29. *Живе Телебачення // youtube.com (23.11.2020).*
30. *ЖИВЕ телебачення Zhyve.tv// facebook.com (23.11.2020).*
31. *Живе Телебачення. Освячення Студії ЖИВЕ.ТВ // www.youtube.com (17.11.2020).*
32. *Карлова В. Вплив засобів масової інформації на формування української національної свідомості // Національна Академія Державного Управління при президентові України academy.gov.ua (15.06.2020).*
33. *Команда «Живого телебачення». «Відкрита Церква» // Живе Телебачення zhyve.tv (24.12.2020).*
34. *Команда «Живого телебачення». «Відкрита Церква» повертається на «5 канал» // Інформаційний ресурс Української Греко-Католицької Церкви news.ugcc.ua (20.11.2020).*
35. *Команда «Живого телебачення». 40 кроків до Воскресіння // Живе Телебачення zhyve.tv (24.12.2020).*
36. *Команда «Живого телебачення». Відео партнерів // Живе Телебачення zhyve.tv (24.11.2020).*
37. *Команда «Живого телебачення». Відеолекції «Соціальна доктрина Церкви» // Живе Телебачення zhyve.tv (24.12.2020).*
38. *Команда «Живого телебачення». Відкрита Церква. Діалоги // Живе Телебачення zhyve.tv (24.12.2020).*
39. *Команда «Живого телебачення». Вшанування пам'яті отця Івана Музички // Живе Телебачення zhyve.tv (24.12.2020).*
40. *Команда «Живого телебачення». До 85-річчя з дня народження Блаженнішого Любомира // Живе Телебачення zhyve.tv (24.12.2020).*
41. *Команда «Живого телебачення». Документальні фільми // Живе Телебачення zhyve.tv (24.12.2020).*

42. Команда «Живого телебачення». *Жива парафія // Живе Телебачення zhyve.tv* (24.12.2020).
43. Команда «Живого телебачення». *Жива парафія. Святі Таїнства // Живе Телебачення zhyve.tv* (24.12.2020)
44. Команда «Живого телебачення». *Живе телебачення» просить вас про допомогу // Живе Телебачення zhyve.tv* (09.11.2020).
45. Команда «Живого телебачення». *Конференція «Сучасність і перспективи пенітенціарної душпастирської опіки» // Живе Телебачення zhyve.tv* (24.12.2020).
46. Команда «Живого телебачення». *Міжнародна наукова конференція «Сила віри супроти насилля влади» // Живе Телебачення zhyve.tv* (24.12.2020).
47. Команда «Живого телебачення». *Міжнародна наукова конференція «Сила віри напроти насилля влади» // Живе Телебачення zhyve.tv* (24.11.2020).
48. Команда «Живого телебачення». *Наукова конференція «Правобережна Україна на переломі XVII-XVIII століть» // Живе Телебачення zhyve.tv* (24.12.2020).
49. Команда «Живого телебачення». *Недільне Євангеліє // Живе Телебачення zhyve.tv* (24.12.2020).
50. Команда «Живого телебачення». *Новини // Живе Телебачення zhyve.tv* (24.11.2020).
51. Команда «Живого телебачення». *Обличчя Живої Церкви // Живе Телебачення zhyve.tv*
52. Команда «Живого телебачення». *Про нас // Живе Телебачення zhyve.tv*.
53. Команда «Живого телебачення». *Семінаристи // Живе Телебачення zhyve.tv* (24.12.2020).
54. Команда «Живого телебачення». *Трансляції // Живе Телебачення zhyve.tv* (24.11.2020).
55. Команда «Живого телебачення». *Фінансування // Живе Телебачення zhyve.tv* (24.11.2020).

56. Команда «Живого телебачення». *Церковний рік // Живе Телебачення zhyve.tv* (24.12.2020).
57. Команда «Живого телебачення». *Цикл лекцій про духовні та психологічні потреби військовослужбовців // Живе Телебачення zhyve.tv* (24.12.2020).
58. Команда «Живого телебачення». *Цикл передач «Розмови за кавою» // Живе Телебачення zhyve.tv* (24.12.2020).
59. Кучин В. *Популярная история – от электричества до телевидения. Нижний Новгород 2015 // Онлайн библиотека mybrary.ru* (17.06.20).
60. Лазарева Л. *Медіакультура та її функції // Живе Телебачення info-library.com.ua* (17.06.2020).
61. Міністерство освіти і науки України. Лист №1/9-154 від 11 березня 2020 року // *Живе Телебачення osvita.zt.gov.ua* (26.11.2020).
62. Мінченко О. «Живе.ТБ». *Греко-католики запустили власне інтернет-телебачення // texty.org.ua* (08.12.2020).
63. *Нова євангелізація // catholicencyclopedia.in.ua* (11.11.2020).
64. *Папа пояснив, що означає «Церква — апостольська» // Католицький суспільно-релігійний сайт CREDO credo.pro* (11.11.2020).
65. Паращевін М. *Комунікація масова // Енциклопедія Сучасної України esu.com.ua* (15.06.2020).
66. Разумков Центр. *Релігія і Церква в українському суспільстві: Результати соціологічного дослідження // Разумков Центр razumkov.org.ua.* (13.11.20).
67. Рошинець Г. «Живе. ТБ від УГКЦ» // *Львівська Пошта lvivpost.net* (13.11.2020).
68. *Телевізійна студія ТВ-собор УГКЦ // YouControl youcontrol.com.ua* (13.11.2020).
69. *ТОВ Студія ЖИВЕ.ТБ // YouControl youcontrol.com.ua* (19.11.2020).
70. Яців І. *Інтерв'ю Радіоефір – це також гарна нагода для проповідування Євангелія" від 23.05.2018 / інтерв'юер Романов Б. // Релігійний інтернет-ресурс "Духовна велич Львова" velychlviv.com* (19.12.2020).

71. Яців І. *Сьогодні 50-ий день ініціативи «Вервиця єднає»* // facebook.com (05.12.2020).
72. Barry M. Leiner та ін. *Introduction* // *Internet Society* internetsociety.org (17.06.20).
73. Curt Merrill - Sean O'Key. *CNN Digital celebrates 25 years* // *CNN edition*.cnn.com (20.08.2020).
74. *Early sketch of ARPANET's first four nodes* // *Scientific American* scientificamerican.com (18.08.2020).
75. *ENIAC publicity photo* // *Computer History Museum* computerhistory.org (18.08.2020).
76. Fabien Benoit. *William Shockley, père de la Silicon Valley, ingénieur de talent et «être humain affreux»* // slate.fr (18.08.2020).
77. Herbert Stephen. *Charles Frankis Jenkis* // *Who's Who of Victorian Cinema* victorian-cinema.net (17.06.20).
78. Iain L. Baird. *Charles Francis Jenkins (American) (1867-1934)* // *BAIRD TELEVISION* bairdtelevision.com (17.06.20).
79. Iain L. Baird. *Baird Television* // *BAIRD TELEVISION* bairdtelevision.com (17.06.2020).
80. Iain L. Baird. *Four Key Players in Early Television Development* // *BAIRD TELEVISION* bairdtelevision.com (17.06.20).
81. KIRCHE IN NOT // *ACN Schweiz Liechtenstein* kirche-in-not.ch (01.12.2020)
82. *Mind Blowing YouTube Facts, Figures and Statistics – 2020* // *MerchDope* merchdope.com (23.11.2020).
83. *Newly discovered World War II messages deciphered by Britain's Colossus machine at Bletchley Park show how Hitler fell for the Allies' D-Day deception* // *MailOnline* dailymail.co.uk (18.08.2020).
84. *PHILO T. FARNSWORTH (1906-1971) USA* // *MZTV Museum of Television* mztv.com (18.08.2020).
85. *Philo T. Farnsworth* // encyclopedia.com (17.06.20).

-
86. Renovabis // *Renovabis Das Osteuropa-Hilfswerk der Katholischen Kirche in Deutschland* renovabis.de (01.12.2020)
 87. Team Defense Advanced Research Projects Agency. *Information Processing Techniques Office // Defense Advanced Research Projects Agency (DARPA)* darpa.mil (17.06.20).
 88. Tomas Vircik. *History of the internet* // sites.google.com (18.08.2020).
 89. *tv.ugcc* // instagram. com (03.12.2020).
 90. *ZOOM* // zoom.us (02.12.2020).

ДОДАТКИ

Додаток №1.

Принцип роботи *електронного телескопа* Пауля Ніпкова¹

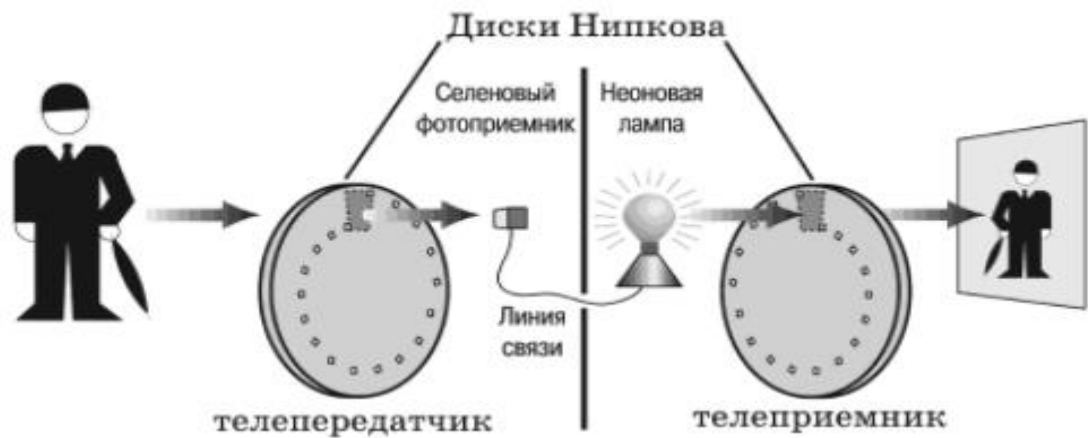

Додаток №2

На фото зображено Джона Логі Берда та його першу життєздатну телевізійну систему, яка функціонувала на основі *електронного телескопа*²

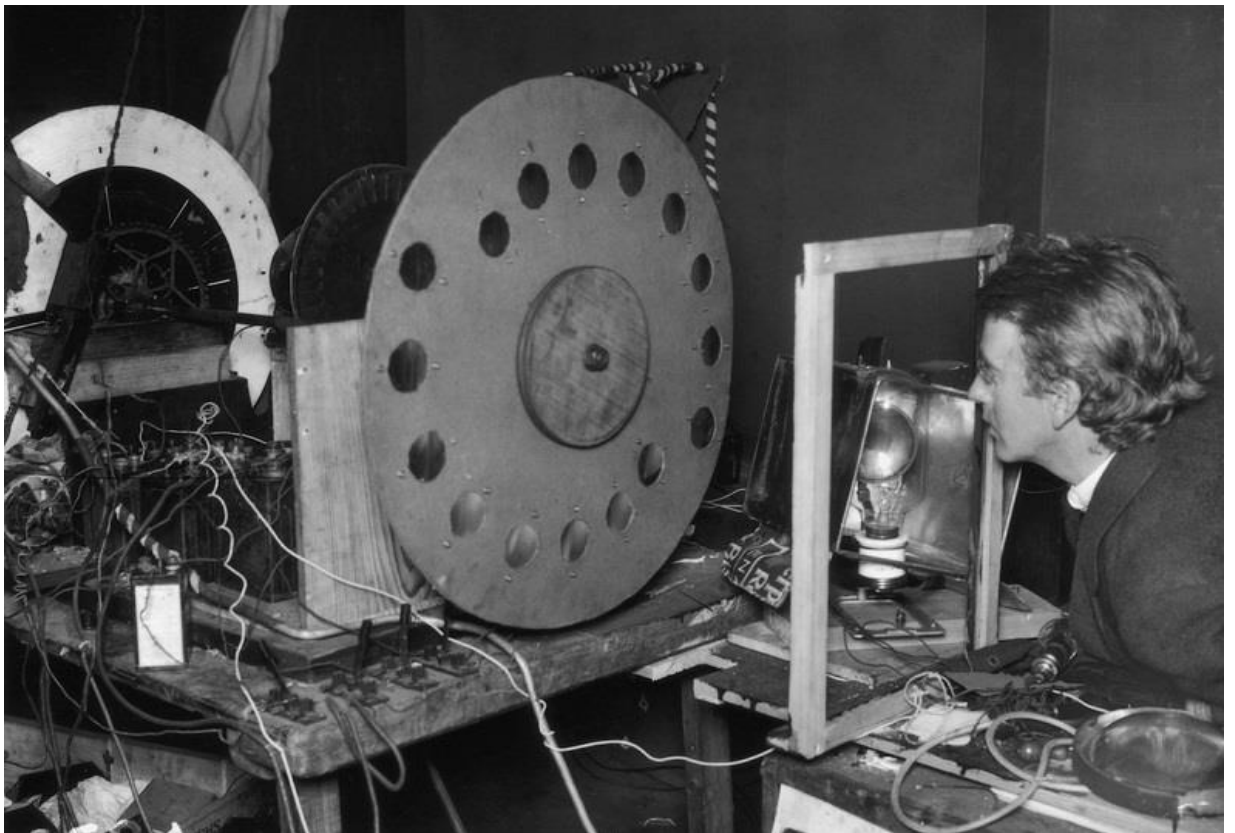

¹ Ситников В. *Техника и технология СМИ: печать, радио, телевидение*, 278.

² Iain L. Baird. *Baird Television* // bairdtelevision.com.

Додаток №3

Схема вдосконаленої версії *фантоскопу* Чарльза Френсіса Дженкінса та Томаса Армата³

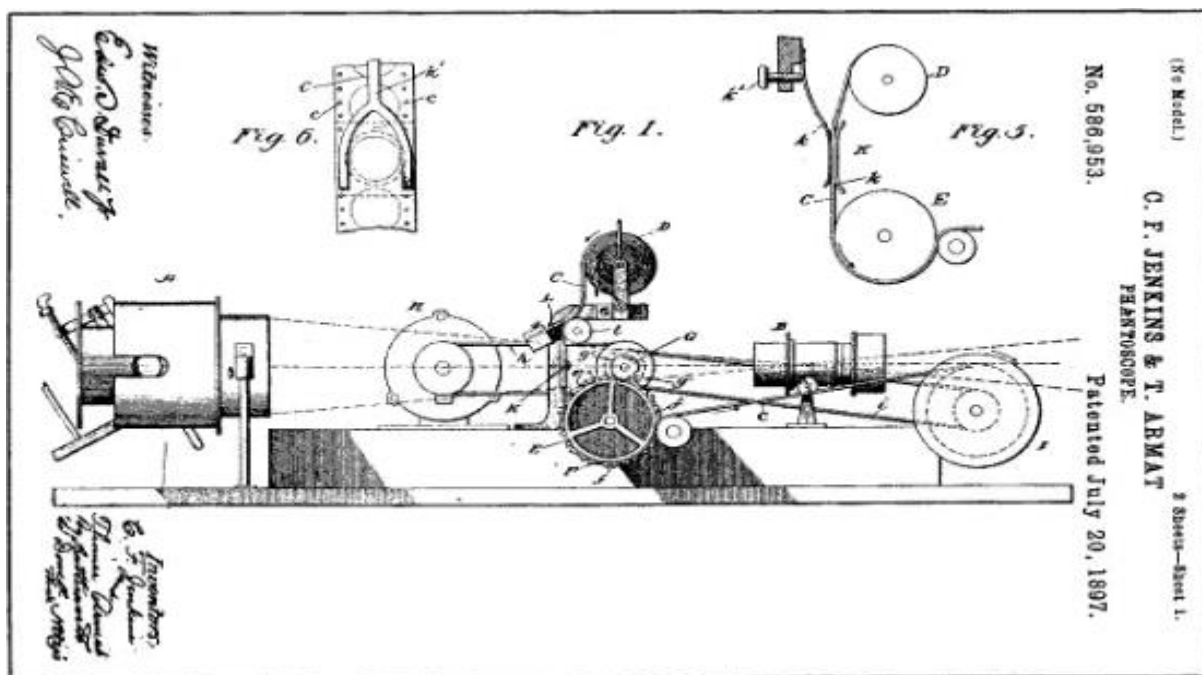

Додаток №4

Схема *електронно-променевої трубки* винайденої Карлом Фердинандом Брауном⁴

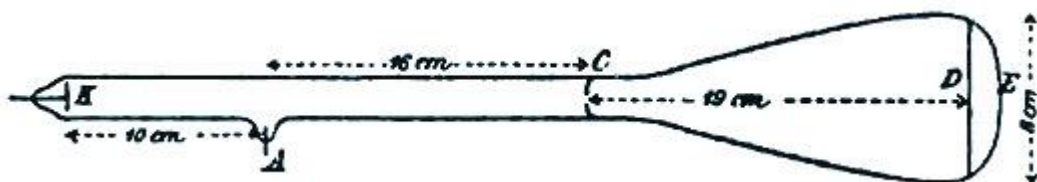

³ Елена Абрамова. *Кто изобрёл телевидение и как оно стало доходным бизнесом: история Чарльза Дженкинса* // vs.ru (16.08.2020).

⁴ Белюстов В. *Памятные даты* // fiz.1sept.ru (16.08.2020).

Додаток №5

На фото зображено Філо Тейлора Фарсворта з його власною телевізійною системою. В руках у нього *диссектор*⁵

**Додаток №6**

На фото зображений голова компанії *Radio Corporation of America (RCA)* Володимир Зворикін з його винаходом *іконоскопом* 1937 року⁶



⁵ PHILO T. FARNSWORTH (1906-1971) USA // mztv.com (18.08.2020).

⁶ Борисов В. Владимир Козьмич Зворыкин //coollib.com (18.08.2020).

Додаток №7

Створення перших комп'ютерів на електронних лампах у 1945-1955 роках.

*COLOSSUS*⁷

*ENIAC*⁸

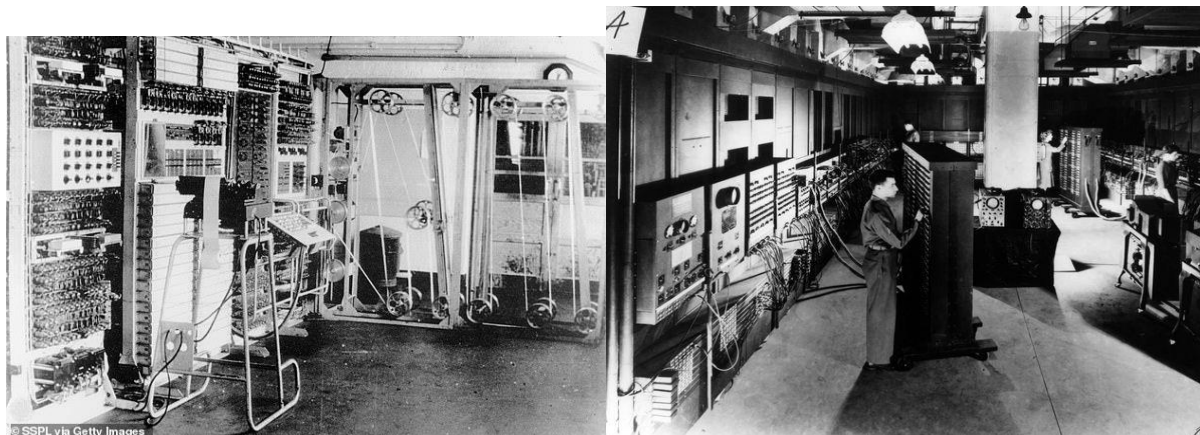
**Додаток №8**

На фото зображені науковці (зліва на право) Джон Бардин, Вільям Шоклі і Волтер Браттейн при лабораторії *Bell Laboratories*, які винайшли *транзистори*⁹



⁷ Newly discovered World War II messages deciphered by Britain's Colossus machine at Bletchley Park show how Hitler fell for the Allies' D-Day deception // [dailymail.co.uk](https://www.dailymail.co.uk) (18.08.2020).

⁸ ENIAC publicity photo // [computerhistory.org](https://www.computerhistory.org) (18.08.2020).

⁹ Fabien Benoit. William Shockley, père de la Silicon Valley, ingénieur de talent et «être humain affreux» // [slate.fr](https://www.slate.fr) (18.08.2020).

Додаток №9

Ранній ескіз першої мережі *ARPANET* 1969 року, до якої підключилися чотири вузли комп'ютерної мережі з *Університету Каліфорнії в Лос-Анджелесі* (U.C.L.A.), *Стенфордського Дослідницького Інституту* (S.R.I.), в *Menlo Park.*, що в Каліфорнії, *Університету Каліфорнії в Санта-Барбарі* (U.C.S.B.) та *Університету Юти* (UTAH)¹⁰.

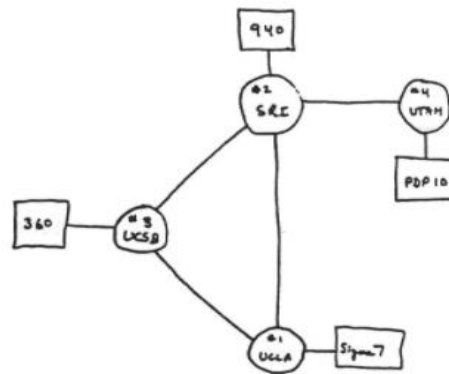

THE ARPA NETWORK

DEC 1969

4 NODES

Додаток №10

Структура Інтернету станом на 1987 рік¹¹.

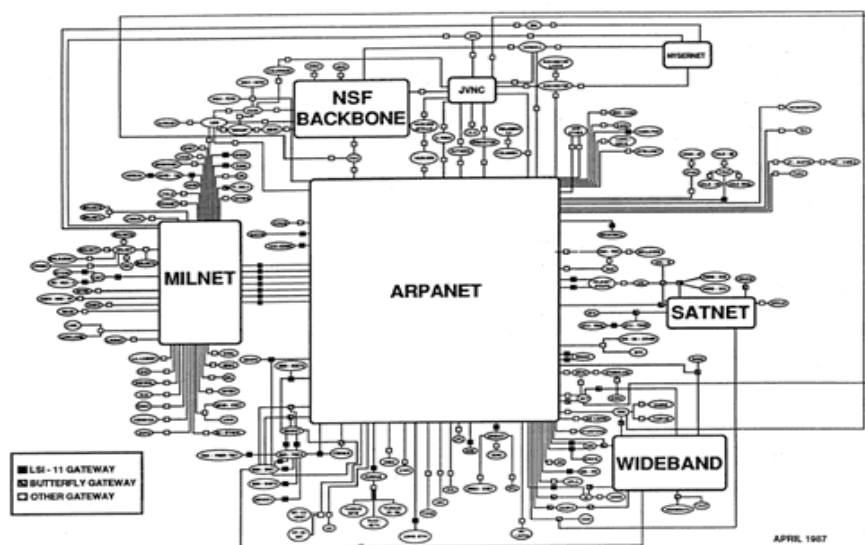

BBN Communications Corporation

¹⁰ Early sketch of ARPANET's first four nodes // scientificamerican.com (18.08.2020).

¹¹ Tomas Vircik. History of the internet // sites.google.com (18.08.2020).

Додаток №11

Перший телеканал із власною веб-сторінкою в Інтернеті 1995 року.¹²



September 28, 1995 -- updated 3:05 p.m. EDT (1905 GMT)

'If it doesn't fit, you must acquit'

Defense attacks prosecution's case; says Simpson was framed

September 28, 1995

LOS ANGELES (CNN) -- It all came back to Mark Fuhrman Wednesday night as lead O.J. Simpson defense attorney Johnnie Cochran argued to the jury his client was framed by the former police detective.

- Full Story -



World



French police: Teen killer

World



Bosnian government back on talks for peace

Link of the Day



¹² Curt Merrill - Sean O'Key. *CNN Digital celebrates 25 years* // edition.cnn.com (20.08.2020).

Додаток №12

Інтерв'ю з о. Ігорем Яцівом

м. Львів, Львівська Духовна Семінарія Святого Духа УГКЦ

11 листопада 2020 р.

Інтерв'юер – Олег Онисько

Оповідач – о. Ігор Яців, керівник *Департаменту інформації Партиаршої Курії УГКЦ*, засновник та директор *товариства з обмеженою відповідальністю “Студія “Живе.ТБ”*, сотрудник на парафії *Трьох Святителів* у м. Бровари.

Олег Онисько:

Отче Ігоре, як виникла ідея створення інтернет-телебачення «Живе ТБ»?

о. Ігор Яців:

З самого початку було розуміння що нам, як в Церкві, потрібно мати телебачення. В нас його не було. Колись, як я був семінаристом, чи вже навіть молодим священиком, коли з Мирославом-Іваном повернулися з Риму священики, було організовано *ТВ-Собор*. Воно, на той час, мало дуже сучасну техніку і навіть, тоді заснований телеканал *1 + 1*, який сьогодні є серед рейтингових каналів України, позичав техніку в *ТВ-Собору*, бо вони такого не могли мати, а в нас було.

Потім, коли я став прес-секретарем спочатку блаженнішого Любомира у 2002 році в серпні, а пізніше переросло це в Департамент інформації УГКЦ, було розуміння що нам потрібне телебачення. В нас було *радіо “Воскресіння”*, як продакшн, яке виробляло певний контент, який пізніше розміщували на різних рівнях світських радіостанцій. Тобто, радіо було, газети якісь в різних місцях були, а телебачення, фактично, чи відео-контенту в нас не було, такого, щоб хтось це робив системно.

В нас було розуміння, що телебачення нам потрібно, але одночасно ми усвідомлювали, що це коштовна річ. Хоча, радіо також не є таке дешеве

задоволення, але воно, все ж таки, вимагає меншого ресурсів ніж телебачення. І тоді, виникла така компромісна ідея, як це зорганізувати. Ми думали про те, щоб створити телебачення в Інтернеті. Тобто вже у 2011 році ми уявляли собі те, що нам потрібно телебачення, але яке б ефірило через Інтернет. Такий варіант суттєво зменшував видатки, тому що не потрібно ліцензії за які потрібно було б платити гроші, не потрібно передавачів, підсилювачів антен, приміщень та всього іншого. Потрібно мати лиш якусь групу людей, мати певну підставову техніку, декілька камер, якесь світло, мати студію і просто виходити в ефір через Інтернет.

Олег Онисько:

Яким чином вдалося втілити ідею створення «Живого ТБ» в життя?

о. Ігор Яців:

З цією ідеєю я ходив, а в той час адміністратором *Патріаршої Курії* був владика Богдан Дзюрах, з яким я не один раз ділився тими думками. В певний момент він мене покликав в свій кабінет, я прийшов, а там була світська людина - Петро Токач. Це підприємець, якому владика мене відрекомендував, представив і сказав: «Ось, отець має певну ідею». Я з ним поділився і йому ця ідея сподобалася, тобто він був готовий за це заплатити. Відповідно, завдяки його власним коштам, ми побудували інтернет-телебачення «Живе ТБ».

Завдяки пожертві Петра Токача, в нас є професійна студія із світлом та сучасним обладнанням, яку нам, як стартап, будувала фірма, що професійно цим займається. Йдеться про те, що на кінець 2012-го початку 2013-го року, студію було спроектовано, дизайн промальовано, відповідно її побудовано по всіх стандартах. Там є встановлені звуко-поглиначі, повішене професійне освітлення, побудовані декорації та інше. Також було куплено комплект із трьох камер, петличок і всього того, що було потрібно, щоб оснастити апаратну, щоб якісно транслювати ефіри. Це все ми розмістили в підвальному

приміщенні адміністративного будинку *Патріаршого центру УГКЦ* в Києві. Там воно зараз і є далі.

Отже, старт «Живого телебачення» відбувся за день до освячення *Патріаршого Собору* в Києві. Це можна тоді дуже легко запам'ятати, адже *Патріарший Собор* освячували 18 серпня, а студію «Живого ТБ» 17 серпня 2013 року. Тобто, в цей день «Живе ТБ» почало офіційно існувати.

Олег Онисько:

Як розвивалося «Живе ТБ» від моменту створення і до сьогодні? З якими труднощами вам довелося стикнутися?

о. Ігор Яців:

Отже, ми зібрали відповідну команду людей, щоб реалізувати цю ідею. Це були телевізійники, які прийшли з реального телебачення до нас працювати і вони повністю поділяли наші думки. Так ми і почали працювати як телебачення яке має свої ефіри в Інтернеті.

Ми почали працювати, проте доволі, відносно, короткий час показав що це неефективно. Коли людина вмикає звичайний телевізор, лягає на диван після роботи і дивиться, так з комп'ютером людина не поводитьсь. Тобто, вона в комп'ютер радше заходить, щоб глянути те, що вона хотіла фрагментарно. Це не працювало так, що людина собі ввімкне комп'ютер і буде там безперервно дивитись півтори години якусь розмовну студію, а телевізор дає ці можливості. Людина в комп'ютері та Інтернеті так не поводитьсь. Вона подивилася, пошукала, поклікала, перемотала туди-сюди і пішла далі, тобто це не телевізор. Отже, було зрозуміло що варіант телебачення в Інтернеті не працює. Тоді були певні внутрішні творчі дискусії, з тими людьми які були задіяні в той час.

Після цього переусвідомлення, мені довелося змінити цю групу людей і їм на зміну прийшла друга група, а тепер є третя. Остання група вже є найбільш тривала і, фактично, складається з п'яти людей. Коли ми уявляємо собі телебачення з багатьма офісами і робітниками та всім іншим, то в нас так не є.

Якщо говорити поетапно, то в історії «Живого ТБ» був перший етап, коли прийшло усвідомлення, що ідея копіювання звичайного телебачення в Інтернет не працює. Тоді відбулася зміна команди та переосмислення. І ми пішли від копіювання телебачення в Інтернеті до продукування продакшину. З цього почався другий етап. Проте, продакшину не в розумінні, що ми щось записуємо і монтуємо, але більш чесного продакшину, тобто коли ми це робимо в прямому ефірі. Мається на увазі, що немає ніяких підчищень, склейок і тому подібного. Ось ми під це розпрацьовували певні лінійки та ідеї, і ми почали ставити на цьому найбільший акцент.

Тобто, ми почали робити такі програми, як наприклад, проект, який тривав у нас декілька сезонів і називався - *Відкрита Церква*. У нас виникла ідея авторської програми з блаженнішим Святославом, тобто раз на місяць у нас була розмова з Главою Церкви. Щоб була якась тяглість та розвиток, ми готували під цей проект певні актуальні та суспільно-важливі теми. Ми зробили, таку собі, розмовну студію з телевізійними елементами. Її частинами були: діалог, поміж це були сюжети *Vox populi*, тобто опитування людей на вулиці в різних містах України. З цього в нас виходили ефіри, які тривали декілька сезонів в такому форматі.

Пізніше, з щомісячної *Відкритої Церкви* блаженнішого Святослава ми розрослися на щотижневу *Відкриту Церкву*. *Діалоги*, де ми говорили про різні інші аспекти церковного життя з багатьма іншими спікерами, яких ми запрошували в студію. Окрім цього, в час цього другого етапу, ми відкрили львівську студію «Живого ТБ». Вона, радше, була гібридною, адже працювала як для телебачення, так і для *Воскресіння*. *Живе радіо*. Зараз вона функціонує, здебільшого, як радіо.

Також в цьому часі, окрім прямо-ефірних проектів, займалися виготовленням фільмів. В цьому плані у нас була доволі хороша інтенсивність. Ми зуміли зняти два великих документальних фільми, за один рік. Це була хороша історія, адже насправді, кожен фільм - це велика дослідницька робота, знімальні процеси, монтаж, зведення і все інше. Також ми зробили цілу серію

коротких фільмів 15-хвилинних, про різні парафії нашої Церкви. Ця ідея виникла завдяки стратегії розвитку Церкви *Жива парафія — місце зустрічі з Живим Христом*. Відповідно, ми назвали цей проект *Живі парафії*. За мету ми взяли показати, не так статистику цих парафій, чи їх історію, а живого священика у цій парафії, живих катехитів, живих дітей, живих хористів та інших живих людей. Тобто людей, які реально живуть своєю вірою.

Окрім цього, у цьому другому етапі, а навіть починаючи з першого, ми робили трансляції Літургій. Тобто, це були що-недільні трансляції *Літургії з Патріаршого Собору*, а також виїзні трансляції з нагоди синодів, або у Львові, чи у Франківську, чи ще десь. Ці трансляції були, є і надалі будуть. І сьогодні ми є на тому етапі, що ми це робимо дуже активно. Добре, що ми вибрали трансляційний напрямок ще до пандемії коронавірусу. Зараз нам це дуже допомагає. Зараз, ми почали транслювали не тільки *Літургію*, а також, в суботу ввечері *Вечірню, Молебн*, який у нас є що-неділі ввечері за узалежнених та всіх недужих, від свята *Покрови Пресвятої Богородиці*, ми маємо щодня *Вервиця єднає*. Наразі, ми ще маємо багато ідей, як розвивати трансляційний напрямок.

Це стало можливим завдяки тому, що зростання популярності соцмереж, започаткувало інтерес до відео-блогерства. Саме так почали поширюватися стріми. Їхньою особливістю є те, що там все справжнє, тобто «без прикрас». Наші трансляції не є стрімом, адже у нас все відповідає телевізійним стандартам, з відповідними технічними засобами, операторською роботою і відповідною режисерською роботою. Отже, це радше телевізійна трансляція, яка підхоплює ідеї стріму. Тобто, це є наживо, це є зараз і це є справжнє, адже ми не вдаємо що це є краще, аніж воно є насправді.

Якщо в другому етапі ми почали продукувати продакшн, то він складався з окремих продуктів які просто з'являлися час від часу, тобто немає сітки мовлення. Сьогодні ми є в тому трансляційному періоді, де ми елементи сітки для себе почали формувати. Наприклад, в нас зараз все є адміністративно поєднано в одному управлінні. Під цим, я маю на увазі, що «Живе ТБ» і *Воскресіння. Живе радіо* є в одній сітці, тобто немає внутрішньої конкуренції.

Тобто, якщо в 13:00 є щось на «Живому ТБ», то нічого немає на радіо, і тільки в 14:00 це з'явиться на радіо. Ця сітка є не тільки адміністративна, але й у поширенні контенту теж існує певна співпраця. Тобто те, що продукують «Живе Телебачення» іде *кросспостинг* на *Facebook-сторінці Воскресіння. Живе радіо*, і те що продукує радіо йде *кросспостинг* на сторінку телебачення. Тут фактично вже є елементи сітки. До прикладу, на суботу о 15:30 годині в нас є *Катехитична онлайн-школа*, у 18:00 нас є *Вечірня*, у 19:00 буває в нас якась прем'єра фільму, у 20:00 є *Вервиця*, а у 21:00 є проект *Доступно про важливе* блаженнішого Святослава. Такий розклад не зобов'язує людину сидіти безперервно, але все ж таки запрошує на сталі години. Наприклад, людині подобається *Вервиця*, яка показується щодня у 20:00. Якщо вона відбувається систематично, то людина призвичаюється і їй вже не потрібно анонсу, адже вона знає, що десь ввечері, близько 8-ї години вона буде. І так ми сьогодні працюємо.

Олег Онисько:

Знаємо, що «Живе Телебачення» співпрацює з комерційними каналами, тож як відбувається ця співпраця?

о. Ігор Яців:

Я як вже згадував раніше від 2002 року займаюся інформаційною службою Церкви. І за цей час співпраця і світськими медіа була різна. Колись ми просили щоб нам дали ефірний час, показували наш контент, приїжджали та співпрацювали з нами. До речі, таким каталізатором рішення про своє телебачення, стали часи Віктора Федоровича Януковича, коли нас, фактично, не запрошували в світські медіа. Нам, звичайно, ніхто не збудував стіну з колючим дротом, але нас просто не запрошували і не давали нам ефірних можливостей. І тоді ми зрозуміли що не маючи власних медіа ресурсів, ми не зможемо розвивати Церкву в інформаційній сфері.

Був у нас певний етап, коли нам наші світські наставники і піарщики твердили, у Церкві не потрібно витрачатися на створення власних каналів комунікацій, а потрібно витрачатися на створення якісного контенту. Адже, створюючи цікаве, наприклад, документальне кіно, знайдуться канали які будуть готові це показати. Це було привабливо, адже виключало витрати на утримування операторів, студії, камер і всього іншого. Воно так було до того моменту, коли до влади прийшли люди, які нас свідомо почали відсувати від каналів комунікації. На той час ми не мали нічого, окрім власного веб-сайту. Соцмережі ще не були наскільки розвинуті, А на *YouTube* ми просто не мали що опублікувати. Нас навчали що потрібно мати якісний контент і тоді все буде добре, проте з часом ми побачили що у нас є нормальний контент, проте ефірного часу нам так і не дають. Саме тоді ми активізувалися по створенню власних каналів комунікації. І, от власне, “Живе Телебачення”, яке тоді виникло, є зараз найбільш успішним і широким каналом нашої Церкви для донесення інформації.

Я хочу проілюструвати як відбувалася у нас комунікація зі світськими медіа. Наприклад, до нас наближалось Різдво і нам зателефонували з *Першого національного: суспільне мовлення*. І тоді кажуть: «Ми вас можемо показувати з п'ятої до сьомої ранку». Після цього я йшов до блаженнішого Любомира і казав, що нас будуть показувати у певні визначені години. А він погоджувався на це і розпоряджався розпочинати богослужіння у п'ятій годині ранку. Тобто, ми починали богослужіння під ефір.

Сьогодні ситуація є інша, адже до нас дзвонять і вже ми пропонуємо ефірний час. Наприклад цьогоріч на Пасху, о 23:45 ми починаємо *Надгробне*, о 24:00 обхід, *Воскресна Утренья* і потім *Великодня служба*. Ми їм це пропонуємо і вони на це погоджуються. Чи вони будуть транслювати в прямому ефірі, чи будуть показувати запис пізніше - це вже їхня справа. Важливо є, що ми маємо власний канал комунікації, який дає нам можливість не пристосовувати графік наших богослужінь до ефірів. Тобто, у нас

богослужіння відбуваються не задля трансляцій, а трансляції відбуваються задля поширення богослужінь.

Важливою перевагою для нас є те, що соборі Воскресіння є вбудовані комунікації. Тобто, у нас в стінах закладені кабелі, які виходять в апаратну, що знаходиться прямо в соборі. Відповідно, оператори прийшовши, просто підключаються камерою до кабелю і трансляція вже відбувається. В апаратній сидить режисер, в якого є пульти, монітори через які все видно, що дозволяє контролювати весь процес ефіру.

Відколи у нас появилось «Живе ТБ», оця співпраця зі світськими медіа почала налагоджуватись. Так, наскільки пригадую, вже з 2015 року ми не просимо, щоб нас показали, а світські телеканали на великі свята самі дзвонять і ми їм віддаємо трансляції богослужінь. Тепер, коли ми самі це виробляємо, ми всім зацікавленим телеканалам відправляємо анонс трансляції і посилання на неї. Трансляції у нас є спеціально зроблені без логотипів та без титрів. Ми спеціально їх не брендуємо, щоб якомога більше каналів поширили це. Нам тільки це важливо.

Добре є, що ми маємо можливість транслювати самі про себе своїх і на своїх каналах. Ми зараз помічаємо, що кожного тижня зростає кількість підписників на *YouTube*-каналі та *Facebook*-сторінках. Ми всі прекрасно розуміємо, а ви і по собі, напевно, знаєте, наскільки часто ви дивитесь телебачення, а скільки часу ви вже тепер в *YouTube* та *Facebook*. Вам потрібен зараз телевізор? Хіба щоб дивитися *YouTube* на більшому екрані, але не для того щоб дивитись те, що пропонує вам той, чи інший телеканал. Дійсність є та, що ми, як Церква, через «Живе Телебачення» вже є в Інтернеті, адже ми пропонуємо себе в *Facebook* і в *YouTube*.

Я хотів би проілюструвати ще одне своє спостереження, яке стосується нашої співпраці зі світськими медіа. Ще у 2002 році, коли я був прес-секретарем при блаженнішому Любомирі, мені просто було потрібно дати анонс, що, наприклад, завтра о 16:00 годині відбудеться прес-конференція з Главою Церкви. І всі існуючі акредитовані у Львові загальнонаціональні та

регіональні медійники, газети і так далі, всі просто приходили на прес-конференцію і слухали що їм блаженніший Любомир розкаже. Потім, в моїй пам'яті був період, коли я анонсував якусь подію і вже мусив пояснити тему, а вони дивилися чи цікава їм та тема, чи ні. А пізніше, вже був той період коли, ми робили прес-конференцію і була тема, яку вважали нецікавою і до нас, фактично, прийшли тільки церковні медіа. Також деякі телеканали закрили свої ж проекти, які мали релігійну тематику. В цей час відбулася така, я б назвав, секуляризація в стосунках Церкви та світських медіа.

Від початку пандемії *COVID-19*, держава змусила світські медіа транслювати богослужіння, щоб люди не йшли до храмів та залишалися вдома. Але, за короткий час, вони побачили, що цей контент є цікавий людям і дає їм рейтинг. Саме тому, зараз світські медіа є відкриті до співпраці, навіть пропонують транслювати богослуження *Вечірні* в суботу ввечері.

«Живе Телебачення» має певний перелік теле-каналів, які є нашими партнерами. Найбільше співпрацює з нами *5 канал*, адже окрім трансляцій вони випускають в ефір нашу *Відкриту Церкву*. Окрім цього, для них є цікаві трансляції богослужінь не лише з *Патріаршого Собору*, але й виїзні. Тобто, із загальнонаціональних каналів з нами співпрацюють: *5 канал*, *24 канал*, *Еспресо TV* та *Суспільне Телебачення*. Це ті канали, з якими ми найчастіше співпрацюємо.

Церква не зможе повноцінно співпрацювати зі світськими медіа через те, що вони не готові ефірити будь-який церковний контент. Їх цікавить рейтинг і це є оправдано, адже тоді рекламодавці будуть замовляти рекламу, а реклама – це заробіток як для каналу, так і для його власника. Дякуючи «Живому Телебаченню», ми сьогодні не повністю залежимо від світських медіа, ми розвиваємо своє і воно нормально діє, оскільки аудиторія збільшується і дасть Бог ми доживемо до 100 000 підписників на *YouTube*.

Олег Онисько:

В часі пандемії коронавірусу відбувся приплив нових підписників. Як це вплинуло на «Живе Телебачення»? Чи плануються якісь нові проекти, щоб зацікавити нових глядачів?

о. Ігор Яців:

Дивіться, Богу дякувати, ми навіть не плануємо, але все ж підійшли до пандемії підготовленими, маючи «Живе Телебачення». Це дало змогу створювали канали комунікації без поспіху, для того щоб задовільнити потреби вірних в часі перед Великоднем і на сам Великдень. У нас вже були підготовлені і технічні і людські ресурси. Через коронавірус, склалися особливі обставини, через які до нас була велика увага. Ми старалися відповісти на всі потреби вірних, тому велика частина людей внаслідок цієї ситуації залишилася з нами, підписавшись на канал в *YouTube*.

У нас був період, коли наші трансляції дивилось більше 100 000 людей, проте зараз дивляться менше. Потім, почали підтягуватися священики, які локально, на своїх парафіях почали робити трансляції богослужінь через телефон. Саме тому люди поступово повернулися до своїх парафій. Зараз ми спостерігаємо певний спад, ну тобто у нас немає вже сто тисяч людей які дивляться в неділю, тому що люди вже, Богу дякуємо, пішли до храмів інші вже почали дивитися трансляції в своїх парафіях і це теж є добре. Тобто, приблизно у нас має бути 10 тисяч людей які нас дивляться наживо в неділю, а якщо точніше підключень, адже може бути ціла сім'я вдома яка дивиться трансляцію перед одним монітором.

З припливом нових підписників ми почали інтенсивно думати про якісь нові проекти. Тож, в нас виникла ідея з щоденною Вервицею, проте ми не знали як її подати. Якщо задіяти лише команду «Живого ТБ», то молитву провадив би якийсь один священик, або священики, які є тільки з Києва, а ми цього не хотіли. Як нам здавалося, це буде просто не цікаво дивитися, якщо поглянути на дійсність категоріями світської цікавості, що ми також мусимо брати до

уваги. Проте, на щось більше, як нам здавалося, ми не є технічно спроможні, адже ми не мали необхідних інструментів.

Ідея появилась, але не було технічного рішення, проте тут, напевне, завдяки Божому промыслу і ситуація з коронавірусом теж зіграла свою роль, що для нас відкрилися нові комунікативні інструменти. Ось наприклад *ZOOM*. Хто знав про нього і використовував ще рік тому? В цьому не було потреби, проте сьогодні *ZOOM* став чимось невід'ємним. Тож, ми також скористалися цією платформою, щоб створити такі проекти як *Lectio Divina*, *Katexhитичну школу* та використати його функціонал для організації інших заходів.

Нажаль, *ZOOM* технічно не надавався до Вервиці, адже первісною ідеєю було зробити так, щоб на кожен десяток був окремий священик із іншої якоїсь іншої країни. Через розсинхрон не можливо було це показати реалально. Потім, я радився із священиками, які вже раніше почали робити молитви на Вервиці в *Facebook* і о. Ігор Третяк з Бурштина допоміг мені змінити вектор думання. Він порадив, щоб ця Вервиця, попри моє бажання зробити з неї шоу, залишалася молитвою. І тоді, ми зійшлися на тому, що буде один провідник молитви, але ми все ж не відмовились від ідеї глобальності. Тобто, кожного дня є інші провідники молитви з різних країн. Наприклад, вчора був з Люрду, сьогодні зі Львова, а завтра буде з Риму. Залишилося ще вирішити технічне питання. Тож, наш продюсер Павло, по інших своїх проектах вже був знайомий з трансляційною програмою *vMix*, яка в своїй повній, тобто платній версії має функцію дзвінка. В самій програмі можна згенерувати посилання, яке відправляеш кому потрібно на телефон, після чого, його телефон стає камерою нашого режисера, який сидить в Києві і є повністю під його контролем. Власне, таке технічне рішення і дало нам можливість зробити проект, який вже триває від свята *Покрови Пресвятої Богородиці* і називається *Вервиця Єднає*. Цей проект є особливий тим, що збирає навколо себе не звичайних глядачів, які прийшли подивитися на шоу, а молільників.

Важливо є те, що ми в певний момент ми почали співпрацювати з людиною, яка займається *social media marketing (SMM)*, тобто поширенням

контенту в соціальних мережах. Відповідно, ми почали використовувати ці, так звані, *кросспостинги*, тобто коли в нас контент є не тільки на одній сторінці «Живого Телебачення» в *Facebook*, але поширення відбувається паралельно на декількох сторінках. Наприклад зараз, транслуючи Вервицю, вона поширюється відразу на сім сторінок, плюс окремий потік йде на групу *Молитва могутній засіб спасіння*.

Як я вже казав раніше, ми зараз є на тому третьому етапі, коли весь наш акцент є більше на трансляцію. Але, ви були свідками, сьогодні ми записували, наприклад, богослужіння у *Львівській духовній семінарії Святого Духа*. Це є *Молебні до Христа і Богородиці*, а також *Акафіст до Пресвятої Богородиці*, а плануються ще записи інших богослужінь. Сьогодні перший день, коли ми почали робити цей новий проект. І це є, фактично, продакшн, але більш подібний до трансляцій. Сьогодні є особлива ситуація, адже на дворі коронавірус. В людей є багато інтересу до того, що є в Інтернеті. Люди моляться вдома, люди святили паску і святкували Воскресіння вдома і все інше. Тож, просто спостерігаючи те, який контент пропонується в Інтернеті, то він є, якщо говорити мовою технічною, різної якості. А ідея, яку ми собі поставили за завдання є запропонувати і показати якісні богослужіння. Це можуть бути *Молебні, Акафісти, Чин Парастасу* та інші. Цей контент має в собі поєднувати якісні: відео, звук та спів. Виконання має бути професійне, і яке б задавало певні стандарти. І тоді, цей контент став би для людей позачасовим богослужінням для щоденного вжитку. Наприклад, хтось в авті їде додому і собі включив послухати, або хтось вдома вирішив помолитися те чи інше богослужіння.

Знаєте, я зауважив одну таку річ. Коли я, як кажуть мовою технічною, моніторю соціальний простір, то часто зауважую, що люди очікують від Церкви не звернення про вибори, чи навіть не звернення про екологію, при всій важливості одного і другого. В першу чергу, від Церкви, церковних лідерів та церковних представників очікують духовних речей. Інші теми вони мають можливість чути від різних інших джерел.

Олег Онисько:

Очевидно, що створення якісного контенту потребує немалих коштів, тож звідки «Живе Телебачення» бере своє фінансування на даний момент?

о. Ігор Яців:

В «Живого ТБ» були різні періоди фінансування. Комерційною діяльністю ми не займаємося, рекламу не виробляємо і нічого не продаємо, тому шукаємо інші шляхи фінансування. Якщо говорити про сьогодні, то наприклад за останній рік про наше базове забезпечення дбає сама *Патріарша курія УГКЦ*. В це входять місячні винагороди для наших працівників, комунальні послуги та інші базові потреби. На якісь невеликі проекти ми шукаємо фінансування самі. Зараз з цим важче, адже сьогодні наші жертводавці переживають не найкращі часи. Збірки в них невеликі, порівняно з тим, що вони виділяли раніше.

«Живе ТБ» є зареєстроване офіційно в державі, як *товариство з обмеженою відповідальністю* засноване *Патріаршою курією*. Посередником для благодійних пожертв і благодійних ініціатив було створено і зареєстровано офіційно *Фонд сприяння медіа-ініціатив УГКЦ «Воскресіння»*. Мені є важливо і приємно відзначити, що ми в певний момент, десь мабуть від цього літа, просто запустили біжучу стрічку на наших трансляціях. На ній вказано, що «Живе Телебачення» потребує допомоги людей. В цю біжучу стрічку ми подали посилення, перейшовши за яким можна знайти форму, яку потрібно заповнити і після чого скласти пожертву через Інтернет. Для проведення оплат ми використовуємо сервіс *Way for pay*, у якого є комісія 10%. Пізніше, ці кошти потрапляють на баланс *Фонду сприяння медіа-ініціатив УГКЦ «Воскресіння»* і люди не мають сумнівів, що їхні пожертви підуть на ту справу, в яку вони хотіли вкласти свої кошти, адже все офіційно і прозоро. І я зауважив, що багато людей самі очікували як дати «Живому ТБ» гроші, але не мали засобів, як це зробити. Тож, за перший тиждень після запуску біжучої стрічки в наших трансляціях, люди жертвували понад 50 000 гривень. Зараз, це звичайно менше. В середньому на тиждень нам жертвують біля 8 000 гривень і це, у

підсумку, є немалий фінансовий ресурс. Для нас важливі як кошти, так і той факт, що те чим ми займаємося є потрібне людям і вони, навіть, можуть за це заплатити, засвідчуючи своє визнання. Ще не було дня, щоб нам не прислали якісь кошти і цей факт є також присмний.

Знаєте, слава Богу, що «Живому ТБ» не потрібно доказувати свою потрібність для Церкви, попри те, що це є недешева справа. Якщо підсумувати, то основне фінансове навантаження бере на себе *Патріарша курія УГКЦ*. Для якихось невеликих проектів ми шукаємо фінансування самі, а також нам дуже допомагають добровільні пожертви наших глядачів.

Додаток №13

Наказ (Розпорядження) по керівному центру "Патріаршої Курії" Української Греко-Католицької Церкви¹³.

НАКАЗ (РОЗПОРЯДЖЕННЯ)
ПО КЕРІВНОМУ ЦЕНТРУ „ПАТРІАРШОЇ КУРІЇ”
УКРАЇНСЬКОЇ ГРЕКО-КАТОЛИЦЬКОЇ ЦЕРКВИ

01 квітня 2015 року

м. Київ

№ 30

Про призначення директора Товариства з обмеженою відповідальністю «Студія «Живе.ТБ»

Керуючись ст. 7.1.7 Статуту Керівного Центру „Патріаршої Курії” Української Греко-Католицької Церкви,

НАКАЗУЮ:

1. Призначити Яціва Ігоря Миколайовича директором ТОВАРИСТВА З ОБМЕЖЕНОЮ ВІДПОВІДАЛЬНІСТЮ "СТУДІЯ "ЖИВЕ.ТБ".
2. Яціву І.М. вступити на посаду та приступити до виконання обов'язків після реєстрації ТОВ "СТУДІЯ "ЖИВЕ.ТБ" в державних органах у встановленому порядку.

Виконавчий директор Патріаршої Курії УГКЦ



Протієрей Роман Небожук

¹³ Фотокопію документу надав керівник Департаменту інформації УГКЦ о. Ігор Яців.

Додаток №14

Протокол №1
Загальних зборів Засновників
Товариства з обмеженою відповідальністю "Студія "Живе.ТБ"¹⁴.

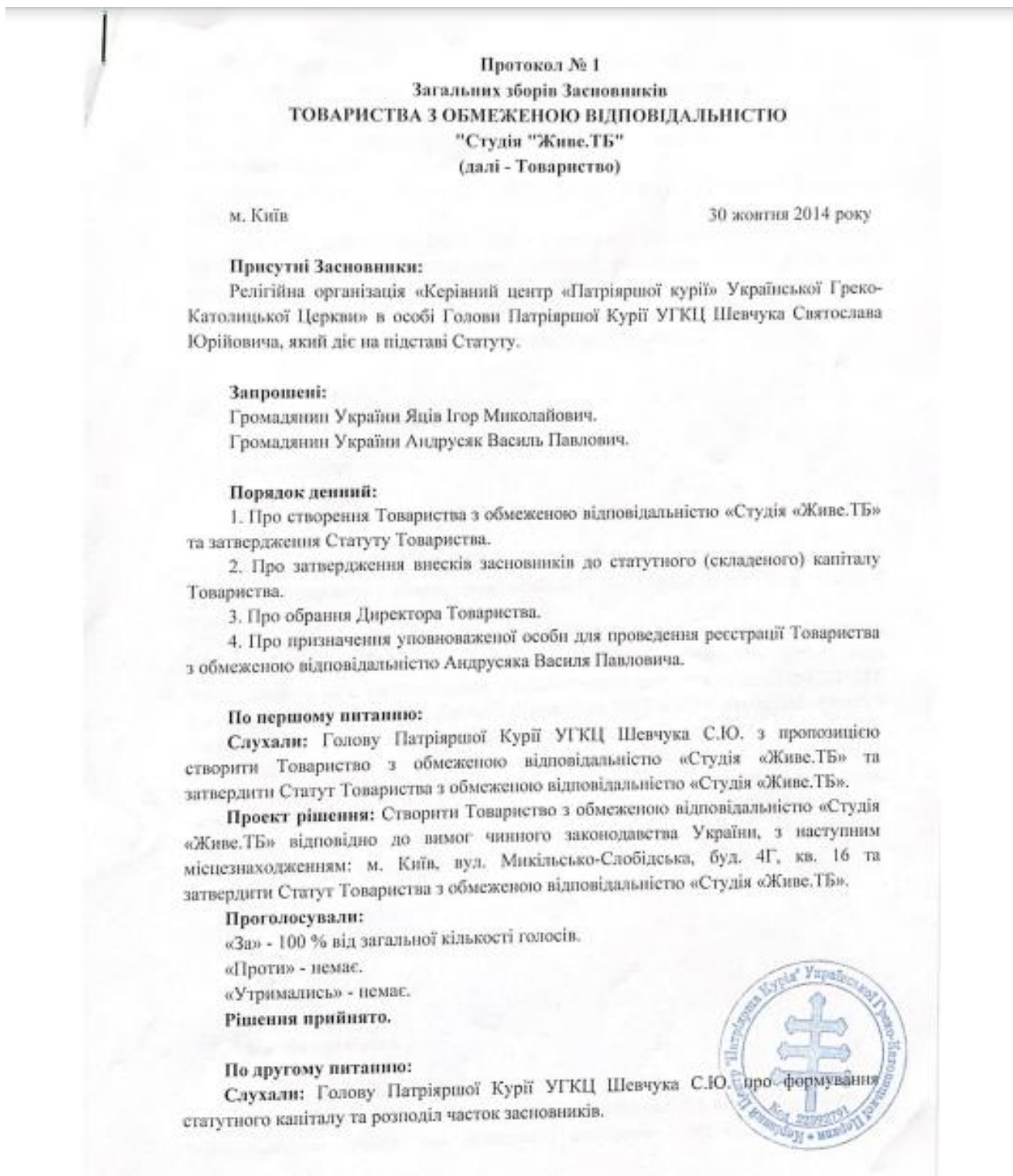

¹⁴ Фотокопію документу надав керівник Департаменту інформації УГКЦ о. Ігор Яців.

відповідальністю «Студія «Живе.ТБ» Андрусяк Василя Павловича, громадянина України, паспорт серія СЕ №513264, виданий Івано-Франківським МВ УМВС в Івано-Франківській області 02 жовтня 2009 року.

Проект рішення: Доручити Андрусяку Василю Павловичу, громадянину України, паспорт серія СЕ №513264, виданий Івано-Франківським МВ УМВС в Івано-Франківській області 02 жовтня 2009 року підготувати документи для державної реєстрації Товариства, підписувати і подавати від імені засновників Товариства документи з питань пов'язаних із державною реєстрацією, в тому числі реєстраційні картки та провести необхідні заходи для фінансово-господарської діяльності Товариства з правом залучення третіх осіб на свій власний розсуд.

Проголосували:

«За» - 100 % від загальної кількості голосів.

«Проти» - немає.

«Утримались» - немає.

Рішення прийнято.

Всі питання порядку денного розглянуто.

Підписи Засновників:

Голова Патріаршої Курії УГКЦ

30.10.2014



Святослав
+ СВЯТОСЛАВ (Шевчук С. Ю.)

З Протоколом ознайомлений:

30.10.2014

Яцків Л. М.
Яцків Л. М.

30.10.2014

Андрусак В. П.

Андрусак В. П.

Додаток №15

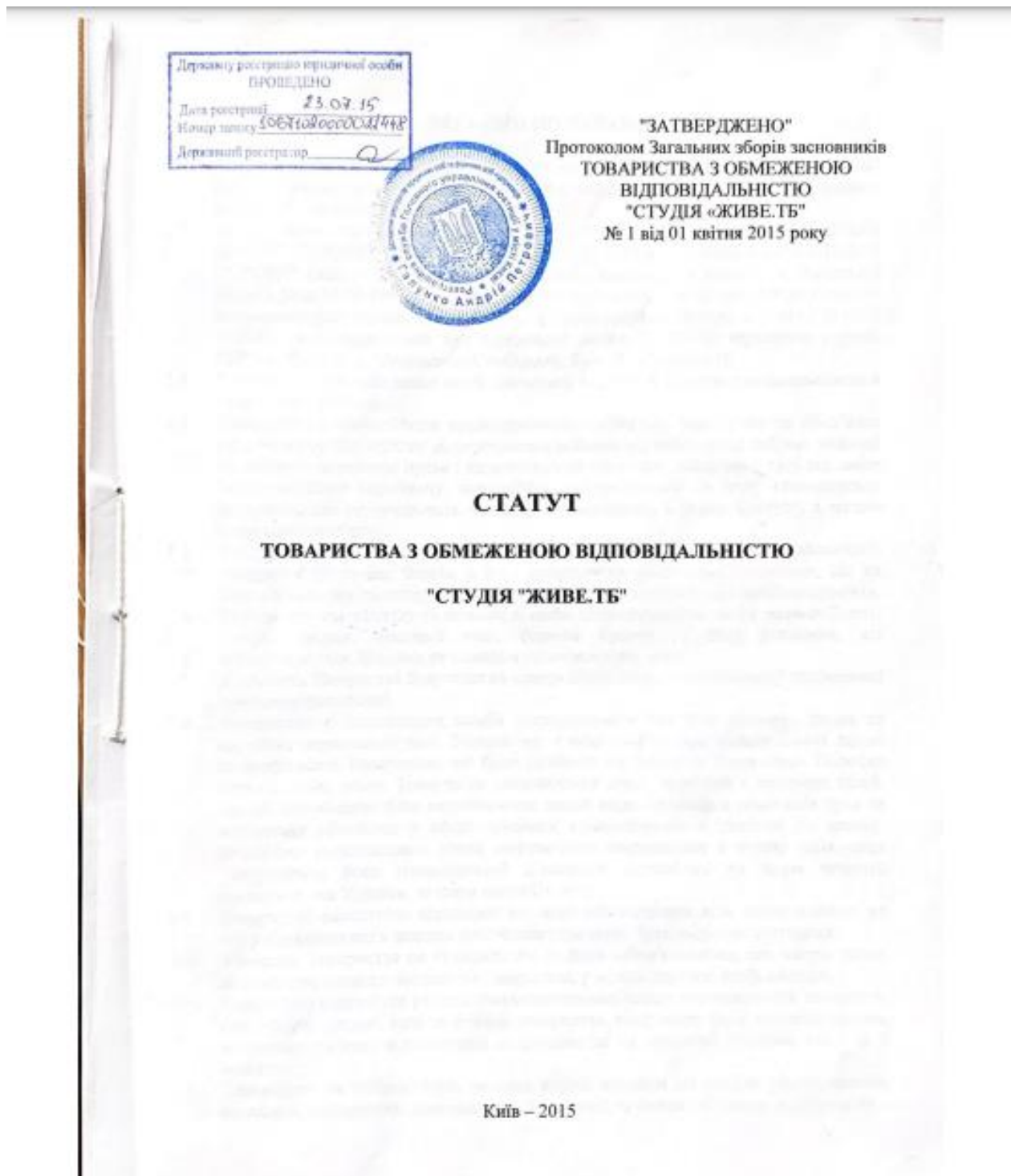
Статут Товариства з обмеженою відповідальністю "СТУДІЯ "ЖИВЕ.ТБ"¹⁵.

¹⁵ Фотокопію документу надав керівник Департаменту інформації УГКЦ о. Ігор Яців.

1. ЗАГАЛЬНІ ПОЛОЖЕННЯ

- 1.1 ТОВАРИСТВО З ОБМЕЖЕНОЮ ВІДПОВІДАЛЬНІСТЮ "СТУДІЯ "ЖИВЕ.ТЬ" (далі – Товариство) є юридичною особою, заснованою у встановленому чинним законодавством порядку.
- 1.2 Засновником (учасником) Товариства є: РЕЛІГІЙНА ОРГАНІЗАЦІЯ "КЕРІВНИЙ ЦЕНТР "ПАТРІАРШОЇ КУРІЇ" УКРАЇНСЬКОЇ ГРЕКО-КАТОЛИЦЬКОЇ ЦЕРКВИ" (далі – Засновник), зареєстрована виконавчим комітетом Львівської міської ради 30.05.1996 року, номер запису про включення відомостей до Єдиного державного реєстру юридичних осіб та фізичних осіб-підприємців: 1 415 120 0000 003705, ідентифікаційний код юридичної особи 22392791; юридична адреса: 02002 м. Київ, вул. Микільсько-Слобідська, буд. 4Г, квартира 16.
- 1.3 Товариство при здійсненні своєї діяльності керується чинним законодавством, а також цим Статутом.
- 1.4 Товариство є самостійним господарюючим суб'єктом, має права та обов'язки юридичної особи, володіє відокремленим майном, від свого імені набуває майнові та особисті немайнові права і несе визначені обов'язки, виступає в суді від свого імені, здійснює виробничу, комерційну, посередницьку та іншу господарську діяльність, що не суперечить чинному законодавству і цьому Статуту, з метою одержання прибутку.
- 1.5 Товариство має самостійний баланс, поточний та інші (в тому числі і валютний) рахунки в установах банків, в т.ч., закордонних фінансових установах, діє на підставі повного господарського розрахунку, самоокупності та самофінансування.
- 1.6 Товариство має печатку та штампи зі своїм найменуванням; може мати емблему, торгову марку, товарний знак, фірмові бланки та інші реквізити, які затверджуються Зборами учасників в установленому порядку.
- 1.7 Діяльність Товариства будуватиметься на комерційних засадах при повному дотриманні принципу законності.
- 1.8 Товариство є володільцем та/або розпорядником баз персональних даних та обробляє персональні дані. Товариство є володільцем бази персональних даних співробітників Товариства, які були прийняті на роботу в Товаристві. Обробка персональних даних Товариства здійснюється для конкретних і законних цілей. Метою оброблення бази персональних даних співробітників є реалізація прав та виконання обов'язків у сфері трудових правовідносин відповідно до закону. Обробкою персональних даних контрагентів проводиться з метою здійснення Товариством його господарської діяльності відповідно до норм чинного законодавства України та норм цього Статуту.
- 1.9 Товариство самостійно відповідає по своїх зобов'язаннях всім своїм майном, на яке у відповідності з чинним законодавством може бути звернене стягнення.
- 1.10 Учасники Товариства не відповідають за його зобов'язаннями, але несуть ризик збитків, пов'язаних з діяльністю товариства, у межах вартості своїх вкладів.
- 1.11 Товариство може бути учасником (засновником) інших господарських товариств, створювати спільні, малі та дочірні товариства, відкривати філії, представництва, відділення та інші відокремлені підрозділи як на території України, так і за її межами.
- 1.12 Товариство на добровільних засадах вправі входити до складу різних союзів, асоціацій, корпорацій, консорціумів, концернів та інших об'єднань підприємств з

Сектор ТОВ "Сторінки Життя"

15

і комерційних питань, у міжнародних виставках, ярмарках, для обміну досвідом і навчання тощо, а також здійснювати іншу зовнішньоекономічну діяльність у відповідності до чинного законодавства.

11 ПРИПИНЕННЯ ДІЯЛЬНОСТІ ТОВАРИСТВА

- 11.1 Припинення діяльності Товариства відбувається шляхом його реорганізації або ліквідації.
- 11.2 Ліквідація та реорганізація (злиття, приєднання, поділ, виділення, перетворення) Товариства здійснюється за рішенням Зборів учасників або суду.
- 11.3 Товариство ліквідується у випадках:
 - а) визнання його у встановленому законом порядку банкрутом;
 - б) за рішенням Зборів учасників;
 - в) у інших випадках, передбачених законодавством.
- 11.4 Товариство вважається реорганізованим або ліквідованим з моменту внесення відповідного запису до державного реєстру України.
- 11.5 Ліквідація Товариства з ініціативи Зборів учасників здійснюється ліквідаційною комісією.
- 11.6 Зборами учасників призначається ліквідаційна комісія, встановлюється порядок і строки проведення ліквідації, а також строк для подання претензій кредиторів, який не може бути меншим встановленого чинним законодавством.
- 11.7 Якщо вартість майна Товариства є недостатньою для задоволення вимог кредиторів, Товариство ліквідується в порядку, встановленому чинним законодавством.
- 11.8 Решта майна чи коштів, що залишились після погашення вимог усіх заявлених кредиторів Товариства та його ліквідації, передаються у власність Засновника.

12 ПОРЯДОК ВНЕСЕННЯ ЗМІН ТА ДОПОВНЕНЬ ДО СТАТУТУ

- 12.1 Статут набирає чинності після затвердження його Зборами учасників та реєстрації в установленому законодавством порядку.
- 12.2 Зміни та доповнення до Статуту або його нова редакція можуть пропонуватися рішенням Наглядової ради, яке підлягає погодженню Зборами учасників.
- 12.3 У питаннях, не врегульованих цим Статутом, Збори учасників керуються чинним законодавством України.

13 ПІДПИС ЗАСНОВНИКА ТОВАРИСТВА:

РЕЛІГІЙНА ОРГАНІЗАЦІЯ "КЕРІВНИЙ ЦЕНТР
"ПАТРІАРШОЇ КУРІЇ"
УКРАЇНСЬКОЇ ГРЕКО-КАТОЛИЦЬКОЇ ЦЕРКВИ",
в особі Голови Патріаршої Курії УГКЦ

+ СВЯТОСЛАВ
/Шевчук Святослав Юрійович/

Додаток №16

Оновлення сайту інтернет-телебачення «Живе ТБ»

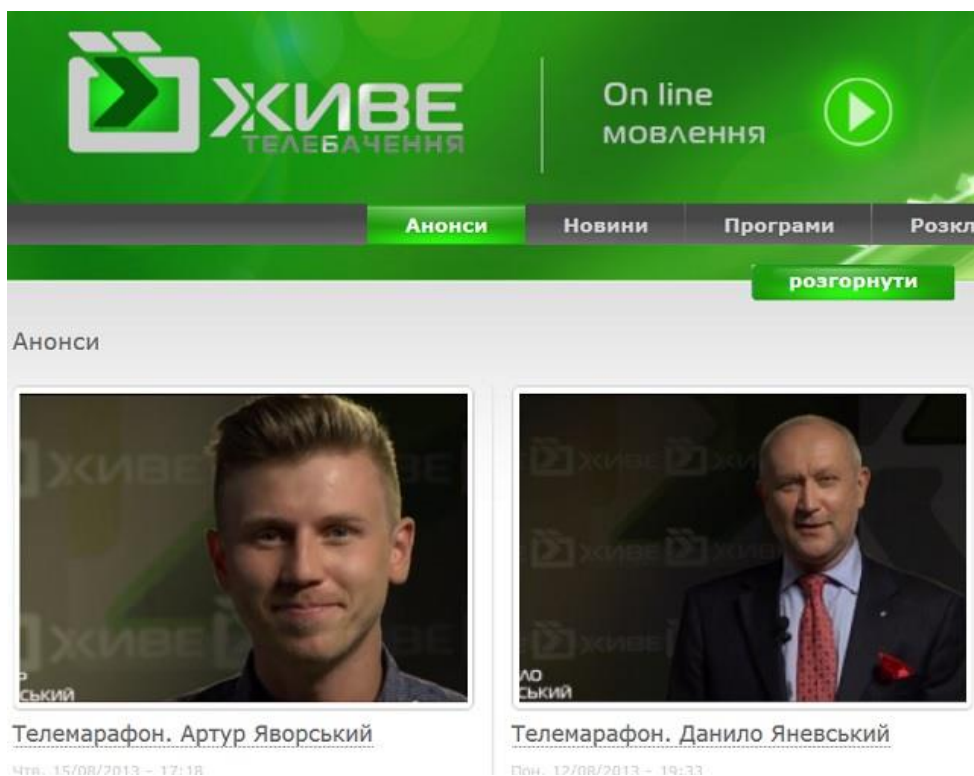
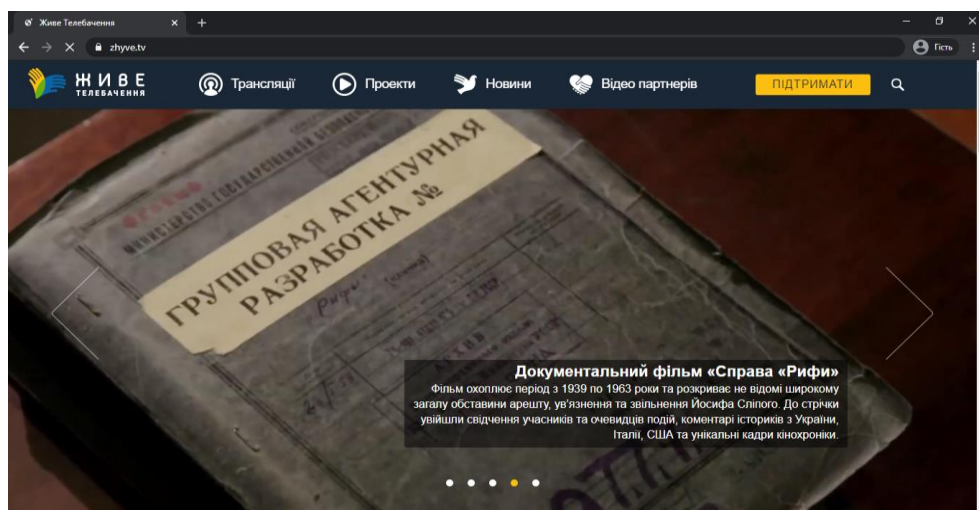
Стара версія сайту¹⁶Новий сайт¹⁷

¹⁶ Мінченко О. «Живе.ТБ». Греко-католики запустили власне інтернет-телебачення // texty.org.ua (08.12.2020).

¹⁷ Живе Телебачення // zhyve.tv.

Додаток №17

Ребрендинг логотипу інтернет-телебачення «Живе ТБ

Старий логотип¹⁸Новий логотип¹⁹

¹⁸ Вільчинський О. УГКЦ запустила інтернет-проект «Живе телебачення».

¹⁹ Див. Живе Телебачення.

Додаток №18

Аналітичні дані про перегляди та підписки на *YouTube*-каналі інтернет-телебачення «Живе ТБ станом на 28 листопада 2020 року. Двадцять найпопулярніших відео²⁰.

Назва відео	Час публікації	Перегляди	Підписки
Всього		16190086	88580
Молитва з Папою Франциском з благословенням <i>Urbi et Orbi</i> 27.03.2020	27.03.2020	165073	2649
Про що насправді «проорокував» о. Герман Будзінський	07.02.2014	164508	136
Божественна Літургія УГКЦ, Патріаршій собор Воскресіння Христового. Блаженніший Святослав. 22.03.2020	22.03.2020	150382	2373
Спільна молитва «Отче наш» з Папою Франциском 25.03.2020	25.03.2020	137144	2093
Дитячими шляхами Тараса Шевченка	25.04.2014	134316	269
Божественна Літургія УГКЦ, Блаженніший Святослав Патріаршій собор Воскресіння Христового 5.04.2020	05.04.2020	117780	1331
ВЕЛИКДЕНЬ 2020 Надгробне, Пасхальна Утрень, Божественна Літургія і посвячення пасок, 19.04.2020	19.04.2020	116930	530
Божественна Літургія УГКЦ, Блаженніший Святослав Патріаршій собор Воскресіння Христового 29.03.2020	29.03.2020	112115	1472
Глава УГКЦ дав детальні поради священикам і вірним, як поводитися у Страсний тиждень та Великдень	08.03.2020	102608	372
Пряма онлайн-трансляція з Патріаршого собору Воскресіння Христового	29.05.2014	102327	348
Божественна Літургія УГКЦ, Патріаршій собор Воскресіння Христового Владика Йосиф Мілян. 15.03.2020	15.03.2020	95264	920
Заклик Блаженнішого Святослава долучитися до молитви із Святішим Отцем Папою Франциском	24.03.2020	78291	1069
Велика Вечірня - виставлення Плащаниці у Патріаршому соборі Воскресіння Христового 17.04.2020	17.04.2020	76347	590
Божественна Літургія УГКЦ, Блаженніший Святослав Патріаршій собор Воскресіння Христового 12.04.2020	12.04.2020	74410	798
Архирейська Божественна Літургія із Зарваниці	14.07.2019	69572	441
ЛЮБОМИР. БУТИ ЛЮДИНОЮ. 1 серія. Документальний фільм про Блаженнішого Любомира Гузара. УГКЦ	28.02.2016	67074	165
Божественна Літургія Пряма трансляція з Марійського духовного центру "Зарваниця", 19.07.2020	19.07.2020	66575	380
ВЗЯТИ НА СЕБЕ СВІЙ ХРЕСТ! Проповідь Блаженніший Святослав Хрестопоклонна неділя 22.03.2020	22.03.2020	63787	735

Додаток №19

Сторінка інтернет-телебачення «Живе ТБ» у *Viber*.

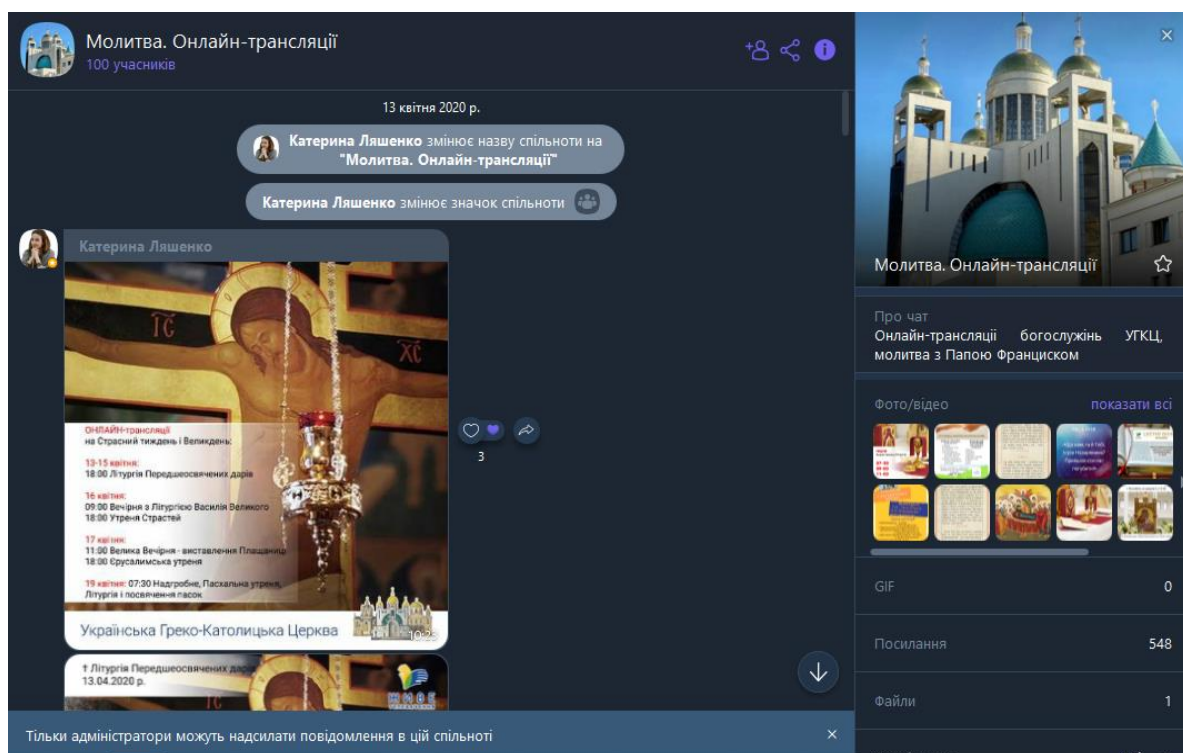

Додаток №20

²⁰ Доступ до аналітики YouTube каналу *Живе Телебачення* надав ведучий Тарас Бабенчук.

Аналітичні дані про перегляди та підписки на *YouTube*-каналі інтернет-телебачення «Живе ТБ» в період від 12 березня до 28 листопада 2020 року²¹.

Дата	Перегляди	Нові підписки	Додані відео ↓	Середній відсоток перегляду відео	Тривалість сеансу перегляду (у годинах)	Середня тривалість перегляду
Усього	8 057 802	67 458	804	24,0%	1 976 067,8	14:42

²¹ Доступ до аналітики YouTube каналу *Живе Телебачення* надав ведучий Тарас Бабенчук.